

# Instructions de montage et mode d'emploi

## Moteur de porte TM 2 S

Version 2006 1.4

Platine de commande moteur **S-04**



BERNER EazyMatic AG  
Mellingerstrasse 19  
CH-5413 Birmenstorf

Tel. +41 62 794 00 44  
Fax +41 62 794 00 27

[info@berner-eazymatic.ch](mailto:info@berner-eazymatic.ch)  
[www.eazymatic-torantriebe.ch](http://www.eazymatic-torantriebe.ch)



## A. Remarques importantes concernant le mode d'emploi

Veuillez lire intégralement cette notice avant le début du montage. Vous éviterez ainsi un surcroît de travail vain et des mauvaises manipulations involontaires.

Conservez soigneusement ce mode d'emploi et transmettez-le éventuellement aux utilisateurs ultérieurs.

### A. 1 Introduction

Le moteur de porte TM 1/2 S est conçu pour ouvrir ou fermer automatiquement une porte de garage privé.

La porte s'ouvre en utilisant la télécommande UHF, le poussoir sur le mur intérieur, l'interrupteur à clé ou le digicode. Pendant la fermeture, la porte s'arrête immédiatement si vous appuyez de nouveau (impulsion 1 seconde) ou sa marche est inversée.

Si la porte vient à rencontrer un objet pendant la *fermeture*, le moteur automatique passe immédiatement en mode OUVERTURE. Si la porte rencontre un objet pendant l'*ouverture*, le moteur automatique passe aussitôt en mode ARRET (STOP) ou décharge et la porte reste dans cette position.

### A. 2 Explication des symboles



#### ATTENTION !

Risque de dommages aux personnes et aux choses.  
Le triangle d'avertissement signale toutes les instructions importantes pour la sécurité. Elles doivent être toujours respectées pour éviter les dommages aux personnes et aux choses.



#### AVERTISSEMENT !

L'électricité peut être mortelle. Evitez tout contact avec les éléments conducteurs d'électricité.



#### Remarque

Caractérise les remarques et conseils utiles.

### A. 3 Marque de fabrique / droits d'auteur

EazyMatic est une marque déposée et protégée. Ce document est protégé au titre des droits d'auteur. Toute reproduction, même sous forme d'extrait, n'est autorisée qu'avec l'accord d'EazyMatic AG.

### A. 4 Garantie

S'il peut être prouvé que cela est arrivé en raison d'un mauvais matériel ou d'une fabrication négligente, le fournisseur s'engage à réparer ou à remplacer, selon son propre choix, dès que possible tous les éléments mécaniques, y compris le moteur électrique, du moteur de porte EAZYMATIC, devenus défectueux ou inutilisables, pendant une durée de deux ans à partir de la date de facture resp. de la date d'installation, la date la plus précoce étant retenue. Sont formellement exclues des deux ans de garantie les pièces d'usure, comme par exemple les courroies striées et les coulisseaux, ainsi que les pièces électroniques de l'installation. Ces pièces sont soumises à une garantie de 12 mois. **La garantie n'est applicable que si les produits sont installés, utilisés et exploités dans les règles de l'art et entretenus par un revendeur spécialisé 2 fois par an.** Les scellés posés doivent être intacts et les pièces défectueuses envoyées franco de port au fournisseur ou à un autre endroit désigné par le fournisseur. Toute autre prétention du client pour livraison défectueuse, notamment dans la perspective d'un dédommagement ou d'une résiliation de contrat est exclue. Le fournisseur décline toute responsabilité vis-à-vis du client pour tout dommage direct, indirect ou consécutif.

## Table des matières

1.0	Description du produit	p.3
1.1	Remarques concernant le produit	p.3
1.2	Données produit	p.5
2.0	Consignes de sécurité	p.5
3.0	Mise en service	p.6
3.1	Montage	p.7
3.2	Réglages de la force	p.10
3.3	Câblage électrique	p.12
4.0	Utilisation	p.14
4.1	Découplage manuel du moteur de la porte	p.14
4.2	Remarques importantes pour la platine de commande moteur S-04	p.15
4.3	Installation du récepteur	p.17
4.4	Programmation de la télécommande	p.17
5.0	Maintenance	p.18
6.0	Liste de pièces de rechange	p.19

## 1.0 Description du produit

### 1.1 Remarques concernant le produit

#### Vue générale

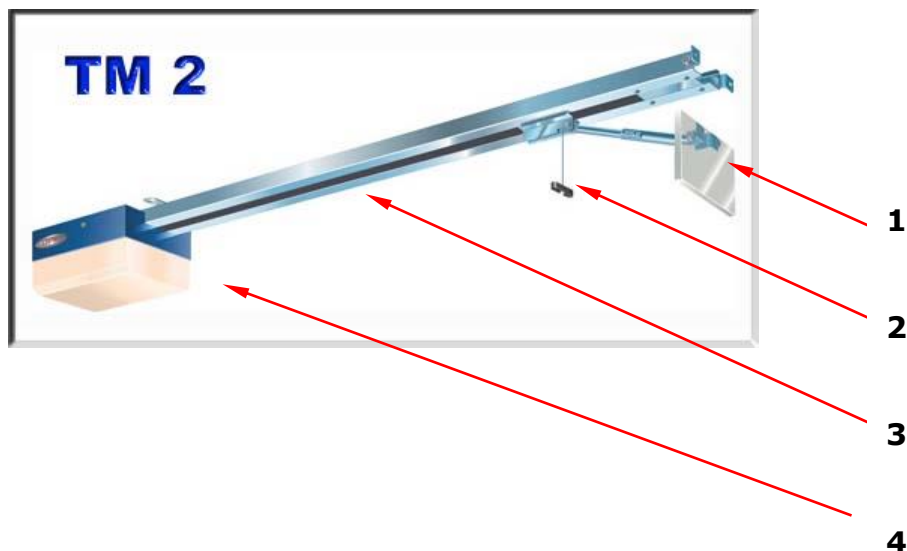

- 1** Tube de liaison de porte / Barre de liaison de porte
- 2** Déverrouillage d'alarme
- 3** Glissière
- 4** Capot de l'éclairage

## **Utilisation conforme à la destination initiale**

- Le moteur de porte TM 2 S est utilisé pour les portes de garages privés. Ce moteur convient aux types de portes suivantes: portes basculantes, portes sectionnelles à refoulement plafond et portes sectionnelles latérales, portes coulissantes, portes à vantaux pliants, portes à vantaux.
- Le moteur est conçu pour des utilisations intérieures dans des locaux secs.
- Le moteur de la porte ne doit pas être utilisé d'une quelconque autre manière pour soulever des charges. Nous déclinons toute responsabilité pour une utilisation non-conforme à la destination initiale.
- Toute réparation, modification ou manipulation sur ou dans le moteur de la porte, notamment les éléments électroconducteurs sont l'affaire exclusive du fabricant ou de personnes ayant une qualification analogue.
- Il ne sera utilisé que des pièces détachées d'origine.

## **Zone dangereuse**

La porte automatique doit être considérée comme zone dangereuse en permanence. Ne faire fonctionner le moteur qu'avec un contact visuel. Maintenir les enfants éloignés de la porte.

# Einbauerklärung

(Original Einbauerklärung im Sinne der EG-Richtlinie Maschinen 2006/42/EG, Anhang II 1 B)

**Equipment** : **Garage Door Drive**  
Geräteart : Garagentorantrieb

*Brand* : EazyMatic  
Handelsmarke

*Types* : TM 2 S / TM 2 SEH  
Typ

The signing legal authorities state, that the above mentioned equipment meets the requirements of the EC directives according to

- *DIRECTIVE OF COUNSEL 2006 / 42 / EC, Machinery Directive*
- *DIRECTIVE OF COUNSEL 2014 / 30 / EU, Electromagnetic Compatibility EMC*

Der Unterzeichnende erklärt als rechtsverbindlicher Bevollmächtigter, dass das oben erwähnte Gerät den folgenden EG Richtlinien entspricht.

- RICHTLINIE DES RATES 2006 / 42 / EG, Maschinenrichtlinie
- RICHTLINIE DES RATES 2014 / 30 / EU, Elektromagnetische Verträglichkeit EMV

The following harmonized standards have been used:  
Folgende harmonisierte Normen wurden beigezogen:

EN ISO 12100 : 2010 Sicherheit von Maschinen - Risikobeurteilung und Risikominderung  
EN ISO 13849-1 : 2015 Sicherheit von Maschinen - Sicherheitsbezogene Teile von

Steuerungen

EN 13241-1 : 2003 Tore Produkthenorm - Teil Kräfte, gemäss Tortypenliste  
EN 12453 : 2000 Nutzungssicherheit kraftbetätigter Tore, Anforderungen  
EN 12445 : 2000 Nutzungssicherheit kraftbetätigter Tore, Prüfverfahren  
EN 61000-6-2 : 2005 Elektromagnetische Verträglichkeit (EMV) - Teil 6-2  
EN 61000-6-3 : 2007 Elektromagnetische Verträglichkeit (EMV) - Teil 6-3

Der Garagentorantrieb darf erst in Betrieb genommen werden, wenn festgestellt wurde, dass das Tor mit dem Garagentorantrieb den grundlegenden Sicherheits- und Gesundheitsanforderungen der Maschinenrichtlinie 2006/42/EG Anhang I entspricht und eine EG-Konformitätserklärung gemäss Anhang II A vorliegt.

Die speziellen technischen Unterlagen werden, nach Bedarf einzelstaatlicher Stellen, in elektronischer Form übermittelt.

*Manufacturer* : BERNER EazyMatic AG  
Hersteller : Mellingerstrasse 19  
CH-5413 Birmenstorf

Authorised person for the compilation of the technical file: BERNER EazyMatic AG  
Bevollmächtigter für die Zusammenstellung der technischen Unterlagen: Pascal Mazzoni  
Mellingerstrasse 19  
CH-5413 Birmenstorf

City :  
Ort : Birmenstorf

Date :  
Datum : 01.01.2018



Roger Dütschler  
Direktor, BERNER EazyMatic AG



Pascal Mazzoni  
Leiter Operations, BERNER EazyMatic AG

## 1.2 Données produit

Performance de la platine de commande moteur:	400 VA
Puissance raccordée:	230 VAC $\pm 10\%$ / 50Hz $\pm 2\%$
Fusible:	10 A
Tension secondaire:	24 VAC
Force de traction/force de compression:	max. 1000 N
Température maximale:	+ 65°C
Température minimale:	- 25°C
Poids:	min. 20kg
Classe de protection:	IP 20
Niveau sonore	< 50 dB (A)

## 2.0 Règles de sécurité



Ce moteur de porte répond aux règles reconnues de la technique et des règles de sécurité pertinentes. Afin d'éviter les dommages et les accidents, une utilisation conforme aux règles est nécessaire. Ce moteur ne doit être utilisé que s'il est en parfait état et dans le respect du présent mode d'emploi.



### INSTRUCTIONS IMPORTANTES CONCERNANT LA SÉCURITÉ

ATTENTION – IL EST VITAL DE SUIVRE TOUTES LES INSTRUCTIONS POUR LA SÉCURITÉ DES PERSONNES. CONSERVER CES INSTRUCTIONS EN LIEU SÛR.



La porte doit pouvoir se déplacer librement et être **en parfait équilibre** dans toutes les positions. Les contre-poids et/ou le ressorts ne doivent jamais être enlevés de la porte.

Les portes à **fermeture automatique** doivent toujours être dotées de photocellules (Eazymatic Art. 40.50 resp. 40.500) et d'une liste de sécurité électrique (Cat.2) (Eazymatic Art. 40.41).

Un moteur de porte ne peut être utilisé qu'en gardant un **contact visuel**. Maintenir les personnes, les animaux et les véhicules à l'écart de la porte en mouvement jusqu'à sa fermeture ou son ouverture intégrale.



**De par les directives légales, la force de fermeture sur le bord de la porte doit être inférieure ou égale à 400 N en mode dynamique et 150 N en mode statique.**

Il doit être garanti qu'il n'existe aucun point de serrage, d'enfoncement ou de cisaillement, sinon, ceux-ci doivent être dotés d'une liste de sécurité électrique (Cat.2) (Eazymatic Art. 40.41).



Toutes les unités de commande d'ouverture et de fermeture automatique d'une porte doivent être placées **hors de portée des enfants** à une hauteur de 1.8m.

Il doit être garanti que les enfants ne jouent pas avec la commande de porte.

**Maintenir les enfants éloignés** pendant la manœuvre de la porte. L'autocollant d'avertissement fourni doit être placé à un endroit bien visible.



Ne pas démonter, shunter ou chercher à déjouer les dispositifs de sécurité.



Débrancher la prise secteur avant d'enlever le capot de l'éclairage.

L'exploitant et l'utilisateur de la porte doivent être instruits d'une utilisation dans les règles de l'art.

Vérifiez l'Arrêt d'urgence et l'inverseur du moteur de porte avant la mise en service et à intervalles réguliers, deux fois par an en arrêtant la porte à mi-hauteur et en l'ouvrant à la main. L'immobilisation resp. l'inversion doit pouvoir s'effectuer conformément aux règles. **En cas de doute, veuillez contacter votre revendeur spécialisé.**

Les fonctions de l'ensemble des dispositifs de sécurité tels que les listes de sécurité, les Photocellules et les contacts de sécurité de porte de service doivent être vérifiés.

### 3.0 Mise en service



**INSTRUCTIONS IMPORTANTES POUR UN MONTAGE SÛR ATTENTION  
– UN MAUVAIS MONTAGE PEUT PROVOQUER DES BLESSURES  
SERIEUSES – SUIVRE TOUTES LES INSTRUCTIONS DE MONTAGE**



Enlever ou neutraliser tout le bras de verrouillage mécanique de la porte afin que le moteur puisse déplacer la porte sans entrave.



Laisser le moteur dans son emballage jusqu'au montage afin de le protéger de la poussière de forage et d'autres dommages.

Le montage et la mise en service du moteur de porte est l'affaire exclusive d'un technicien compétent. On entend par technicien compétent une personne ayant la formation requise, qualifiée par son savoir et son expérience pratique pour la réalisation correcte et sûre de l'installation et de la mise en service du moteur de porte. Il convient de veiller au respect des règles en vigueur concernant la sécurité du travail.

### 3.1 Montage

#### Installation du moteur de porte sur portes basculantes avec une distance au plafond inférieure à 45mm (en cas d'application d'une glissière en aluminium: 55mm)

Afin qu'un moteur de porte puisse également être installé à des portes basculantes avec une distance de moins de 45mm resp. 55mm, la barre de liaison doit être complétée par une tige de raccordement de porte (voir dessin ci-dessous). Afin qu'il soit possible d'installer un moteur de porte également sur des portes basculantes avec une distance au plafond **de moins de 45mm resp. 55mm**, l'armature de connexion de la porte doit être complétée par une tige de culbuteur de porte rallongée (voir le dessin ci-dessous).

Tige de raccordement 1500 mm	Art. 30.30 (peut être raccourci selon les besoins)
Tuyau de poussée de porte 2000 mm	Art. 30.31
Tuyau de poussée de porte 2600 mm	Art. 30.32

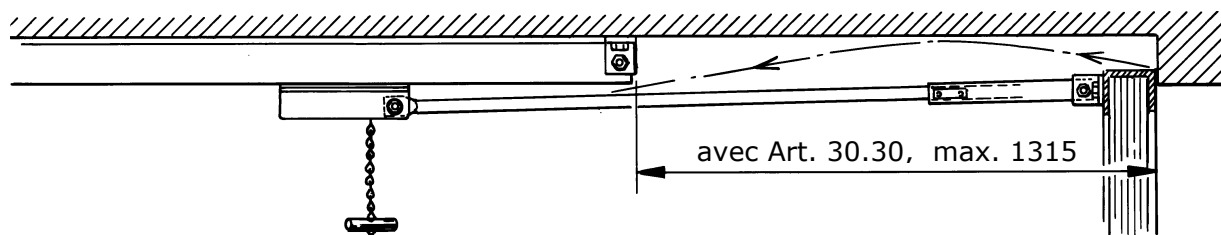

#### Installation du moteur de porte à des portes basculantes avec une distance au plafond supérieure à 45mm (en cas d'application de glissière en aluminium: 55mm)

La fixation du moteur s'effectue normalement avec 5 vis à bois 8 x 45mm et une cheville spirale n° 10. Deux vis sont nécessaires au-dessus de la porte sur le linteau (partie de mur entre le bord supérieur de la porte et le plafond) afin de fixer le support de fixation (à l'avant de l'automate). Deux autres vis sont nécessaires afin de fixer la traverse sur la glissière, à côté du boîtier du moteur, sur le plafond. Avec la dernière vis, il faut fixer la tête motorisée sur l'extrémité arrière (voir le dessin ci-dessous).

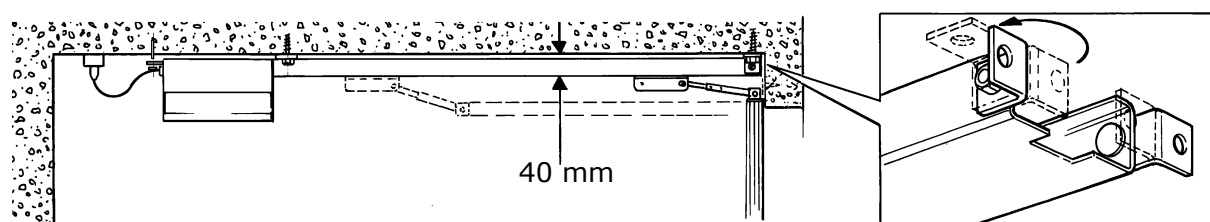

Il faut commencer par enlever les deux coins se trouvant à l'avant du moteur et assembler de façon à ce que les côtés de l'équerre soient dirigés vers l'extérieur. Les côtés ne sont dirigés vers l'intérieur que pour le transport. Pour le montage, les côtés doivent être dirigés vers l'extérieur. (voir le dessin en haut, dans la case de droite).



Tout comme le plafond du garage, le linteau doit être conçu de manière à garantir une fixation sûre.

Le moteur de porte doit être appuyé de manière convenable derrière et être fixé à l'avant, au-dessus du centre de la porte, sur le linteau avec des vis à bois d'un diamètre de 8 x 45mm. Dans le cas où la hauteur du linteau atteindrait environ 12cm ou moins, le moteur de porte peut être fixé, au dessus du cadre de porte directement au plafond (voir le dessin ci-dessous).

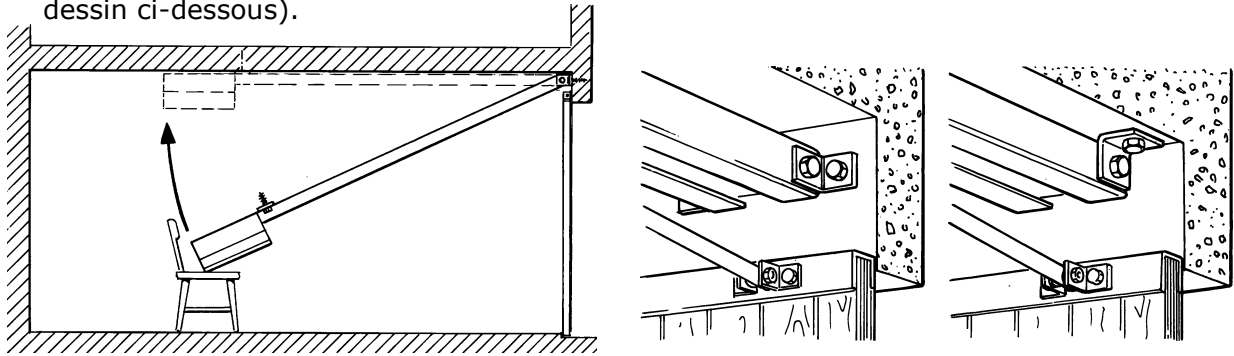

Au centre de la porte, fixer la tige de culbuteur de porte, soit sur le cadre en haut, soit sur la façade de la porte, à l'aide des matériaux des vis M 8. Que cela soit effectué sur la façade de la porte ou en haut ne joue en principe pas de rôle. C'est ce qui peut être effectué le plus facilement qui devrait être juste. La longueur des deux vis doit être choisie selon le genre de cadre de la porte. En cas de cadres de portes légers en tôle métallique, l'adaptateur de EazyMatic "HOSI"-Adapter (EazyMatic Art. 30.60) convient tout particulièrement, avec des vis en tôle métallique.

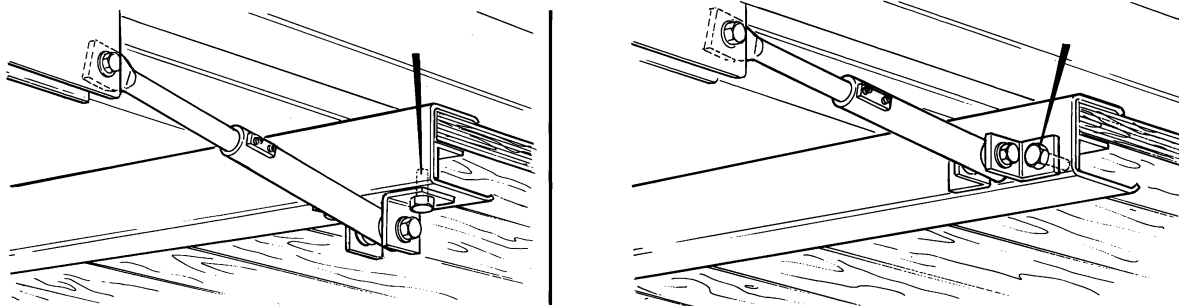

Variantes de montage: le moteur de porte peut être monté soit directement au plafond, soit abaissé. Si les locaux se trouvant au-dessus du garage sont sensibles au bruit, comme notamment une chambre à coucher, il est possible de doter les appareils d'une suspension plafonnière isolée aux vibrations (blocs en caoutchouc).

- Figure 1: Montage direct au plafond  
 Figure 2: Idem, toutefois avec une suspension plafonnière isolée aux vibrations (EazyMatic Art. 30.50)  
 Figure 3: télescope - console de plafond 250 jusqu'à 700mm (EazyMatic Art. 30.52)  
 télescope - console de plafond jusqu'à 2000mm (EazyMatic Art. 30.53)

Des angles de prolongation de plafond seront utilisés pour des montages abaissés jusqu'à 250mm (EazyMatic Art. 30.51).

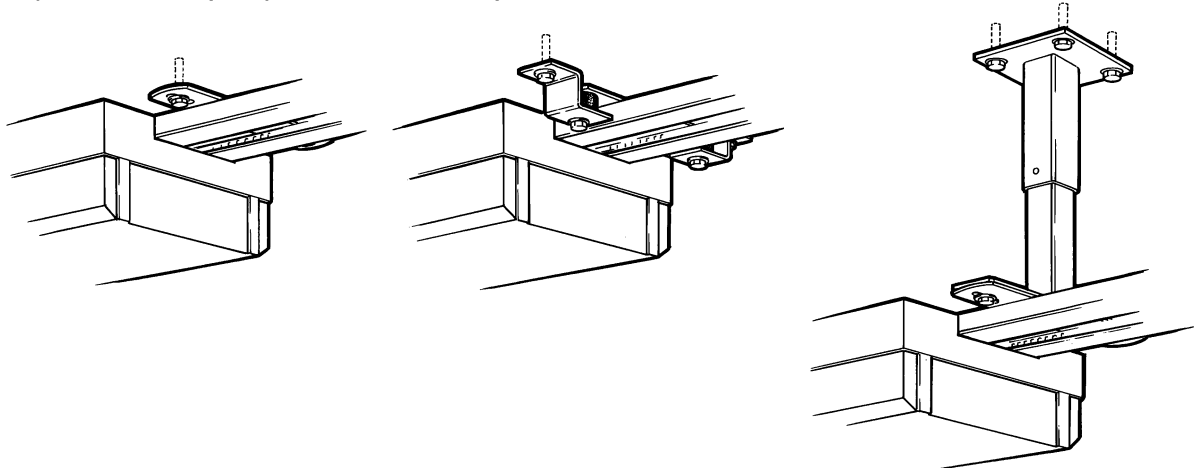

Figure 1

Figure 2

Figure 3

Après avoir fixé le moteur de porte au linteau et au plafond et que toutes les vis ont été vissées, passons à l'installation de l'appareil:

- Il ne faut pas encore rattacher la barre de liaison avec la coulisse.
- Veillez à ce que la porte puisse bien être bougée de la main et ne bloque pas.
- Fermer la porte et brancher le câble d'alimentation dans une prise de courant de 230 Volt. L'appareil peut maintenant être utilisé à un but d'installation, en activant le poussoir rouge sur le cadre de boîtier au moyen d'une courte pression.
- Roder la tige de raccordement ronde dans le tuyau de poussée de porte. (La barre de liaison se trouve dans la toute première position). Ramener entièrement la porte en arrière à la main et serrer les deux vis de pression (Imbus 4mm) au tuyau de poussée de porte avec au moins 15N/m.
- Tirer le connecteur jack sur la coulisse et ouvrir entièrement la porte à la main. Laisser aller la coulisse dans la position arrière au moyen d'une pression du bouton impulsé rouge sur la platine de commande, jusqu'à ce que la coulisse s'arrête de lui-même. Maintenant il faut déterminer la différence entre la coulisse et la position d'ouverture de la porte. (Par exemple : 15cm).
- Position de porte "OPEN" maximale: Maintenant la coulisse se déplacera vers l'avant d'environ 80cm depuis la position arrière au moyen d'une impulsion du bouton impulsé rouge. L'arrêt de la coulisse s'effectue avec une impulsion supplémentaire sur le bouton rouge impulsé.  
La came d'arrêt fixée à la chaîne est ainsi visible. Il faut maintenant déplacer cette came d'arrêt de la même distance vers l'avant (dans notre exemple: 15cm), étant donné que notre coulisse s'est déplacée trop peu vers l'arrière. Il est conseillé de marquer cet endroit avec un feutre avant que la came d'arrêt soit enlevée de la chaîne et déplacée.

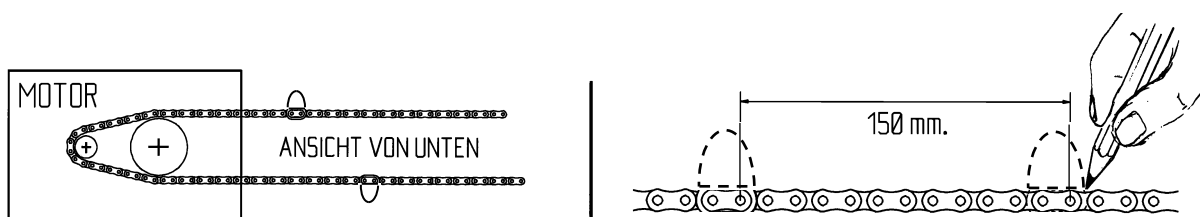

Il ne faut régler que la came d'arrêt, et cela seulement pour la position OUVERT. **La deuxième came d'arrêt de la position FERMÉE ne peut pas être déplacée.** Les cames doivent toujours ÊTRE DIRIGÉES VERS L'EXTERIEUR lors du montage.



Le moteur de porte ne doit jamais être utilisé **SANS CAMES.**

Maintenant il faut vérifier à nouveau la position entre la douille d'accouplement et la coulisse. Ensuite, la porte peut être enclenchée à la coulisse et ouverte, resp. fermée, avec le moteur de porte.

Si la commande est alimentée avec de la tension et mise en fonction pour la première fois, le moteur de porte se déplace au moyen d'une impulsion, en effectuant tout d'abord une « course d'apprentissage » avec une vitesse environ deux fois plus petite (resp. 30Hz). Le LED clignote alors. Les rampes de vitesse vont ensuite démarrer automatiquement. **Cette „course d'apprentissage” commence à nouveau lors de chaque interruption d'alimentation.**

### 3. 2 Réglage de la force



**De par les directives légales, la force de fermeture sur le bord de la porte doit être inférieure ou égale à 400 N en mode dynamique et 150N en mode statique**

Il doit être garanti qu'il n'existe aucun point de serrage, d'enfoncement ou de cisaillement, sinon, ceux-ci doivent être dotés d'une liste de sécurité électrique (Cat.2) (Eazymatic Art. 40.41).



Ces réglages de la force n'ont rien à voir avec le positionnement de fermeture exact de la porte.

#### Réglage électronique de la force

Le réglage électronique de la force est effectué au moyen des interrupteurs 5+6 sur la platine de commande moteur (voir p. 17). La position la plus sensible est réglée par défaut. Si un degré de force supérieur à la „normale” est utilisé, une liste de sécurité (cat. 2) (EazyMatic Art. 40.41) doit être montée aux rebords de porte menacés. Le moteur de porte mémorise une courbe de force optimale après environ 10 courses d'ouverture et de fermeture.

La capacité de fonctionnement de l'interruption électrique de force est contrôlée par le réglage de l'interruption mécanique de la force à une valeur maximum. La porte doit s'inverser sans que le LED jaune (RS) ne s'allume. Après le contrôle, le réglage d'origine de l'interruption mécanique de la force doit être réglé (voir paragraphe suivant).

#### Réglage mécanique de la force

Le réglage mécanique de la force s'effectue avec les vis se trouvant à gauche et à droite du châssis métallique, qui peuvent être changées de place avec une clé à six pans d'une largeur sur pans de 6mm.

Les forces d'ouverture et de fermeture peuvent être séparées et être réglées indépendamment l'une de l'autre. Le sens de rotation sur la vis dans le sens des aiguilles d'une montre signifie toujours une *plus grande* force, dans le sens inverse des aiguilles d'une montre signifie toujours *moins de force*. Le moteur de porte doit être réglé avec la force la plus petite possible. Si, par exemple, la porte s'arrête à mi-chemin lors de la fermeture et s'inverse, cela signifie que la *force de fermeture* doit être augmentée. Si la porte s'arrête à mi-chemin lors de l'ouverture, cela signifie que la *force d'ouverture* doit être augmentée.

La capacité de fonctionnement de l'interruption mécanique de force est contrôlée en vérifiant que le LED (RS) jaune s'allume brièvement sur la platine de commande moteur lors de l'inversion.

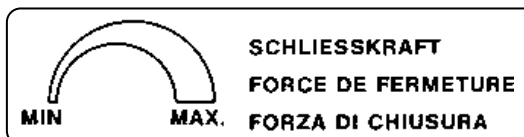

#### Positions de l'interrupteur:

Il sera indiqué avec une croix (X) ci-dessous, lesquelles des fonctions de l'interrupteur (description des fonctions p. 17) ont été choisies lors de la mise en marche.

Bloc d'interrupteurs, ROUGE 1-8

Numéro d'interrupteur	ON	OFF
1. Vitesse d'ouverture		
2. Commutation du contact sans potentiel *		
3. Photocellule électronique (bouton)*		
4. Rendement du moteur		
5. Mesure de la force électrique		
6. Mesure de la force électrique		
7. Fermeture automatique		
8. Fermeture automatique		

(\* = Seulement sur une platine S-04EH équipée entièrement, pour de petits garages collectifs)

**Déclaration de conformité CE pour l'ensemble de l'installation (porte motorisée):**

Le constructeur de l'ensemble de l'installation doit réaliser une documentation technique avec l'analyse des risques selon la Directive sur les machines 98/37/CE (MRL). Il doit ensuite réaliser tout l'installation compte tenu de cette analyse.

En signant la déclaration de conformité et avec l'apposition du label CE (non obligatoire en Suisse), le constructeur s'engage à respecter les prescriptions de la Directive sur les machines 98/37/CE et éventuellement d'autres directives CEE pertinentes.

A la mise en service, il fournira un mode d'emploi dans l'une des langues de la communauté ainsi qu'une déclaration de conformité CEE signée pour l'ensemble de l'installation.

**Modèle d'une déclaration de conformité :**

**DECLARATION DE CONFORMITE**

*dans l'esprit de la directive sur les machines 98/37/CE, Annexe IIA*

**Equipment** : **Garage door with Garage door drive**  
Type d'appareil : Porte de garage motorisée

The signing legal authorities state, that the above mentioned equipment meets the requirements for EMC and Electrical Safety according to

- *DIRECTIVE OF COUNSEL 98 / 37 / EC, Machinery Directive*
- *DIRECTIVE OF COUNSEL 89 / 336 / EEC, Electromagnetic Compatibility EMC*
- *DIRECTIVE OF COUNSEL 73 / 23 / EEC, Electrical safety for low voltage equipment*

Le soussigné déclare en qualité de personne dûment mandatée que l'appareil susmentionné répond aux directives CE suivantes.

- DIRECTIVE DU CONSEIL 98 / 37 / CE, Directive sur les machines
- DIRECTIVE DU CONSEIL 89 / 336 / CEE, Compatibilité électromagnétique CEM
- DIRECTIVE DU CONSEIL 73 / 23 / CEE, Sécurité électrique des appareils à basse tension

*Installation Company* : Société : \_\_\_\_\_  
*Entreprise spécialisée* : Rue : \_\_\_\_\_  
NAP / Lieu : \_\_\_\_\_

---

<b>City</b>	<b>Date</b>	<b>Signature</b>	<b>Function</b>
Lieu	Date	Signature	Fonction

### 3.3 Câblage électrique



Débrancher au préalable la prise secteur avant d'enlever la calotte de lumière.





Tous les câbles de commande et de réseau doivent être tirés séparément.

- 1) Entraînement avec commande
- 2) Interrupteur porte service
- 3) Bouton poussoir
- 4) Contact a clef
- 5) Boite de distribution cable incl.
- 6) Prise 230 VAC
- 7) Raccordement d'une liste de sécurité électrique (Cat.2): Attention : N'utiliser que les listes de sécurité prévues par EazyMatic (cat.2) (Art. 40.41) et câbler la borne correspondante sur la platine de commande moteur. (Accessoires)

Platine de commande moteur S-04 /

 Minuterie max. 230VAC / 8A  
(Borne verte)\*

ZS = Entrée du minuteur \*

 ZS \*  Photocellules (Braun) \*

 Liste de sécurité lors de l'OUVERTURE

 Liste de sécurité lors de la FERMETURE

\* = seulement S-04EH en est équipé

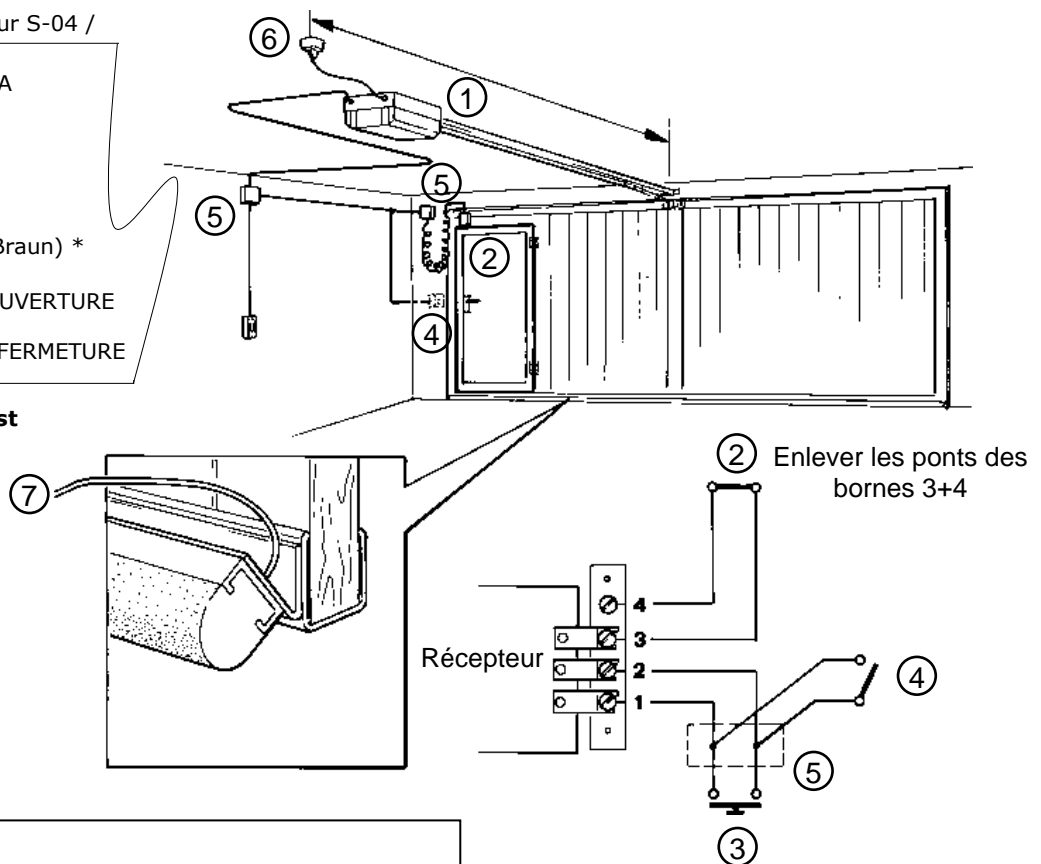

#### ATTENTION:

Si une commande pour feux de circulation est utilisé, prière d'observer et de respecter le schéma de raccordement.

# Verdrahtungsschema für Lichtschranke / Radar

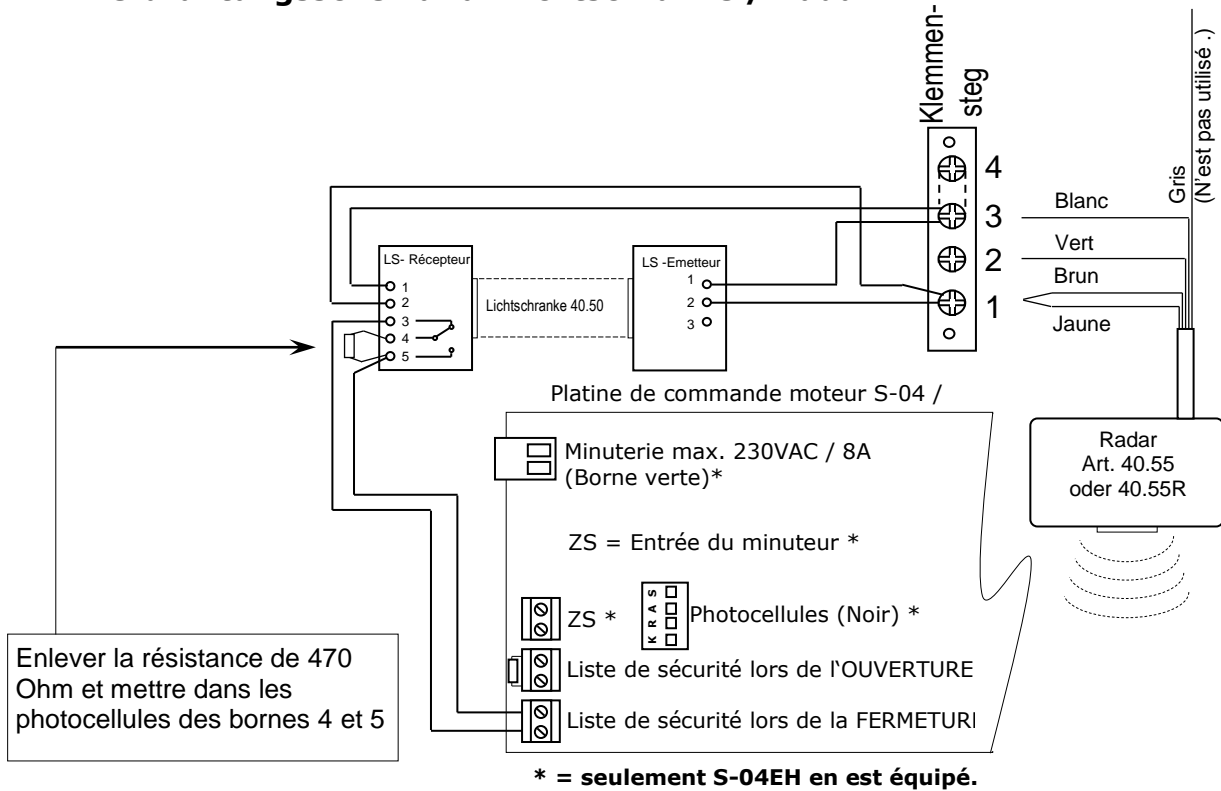

## Schéma de câblage pour Photocellules avec liste de sécurité (cat.2)

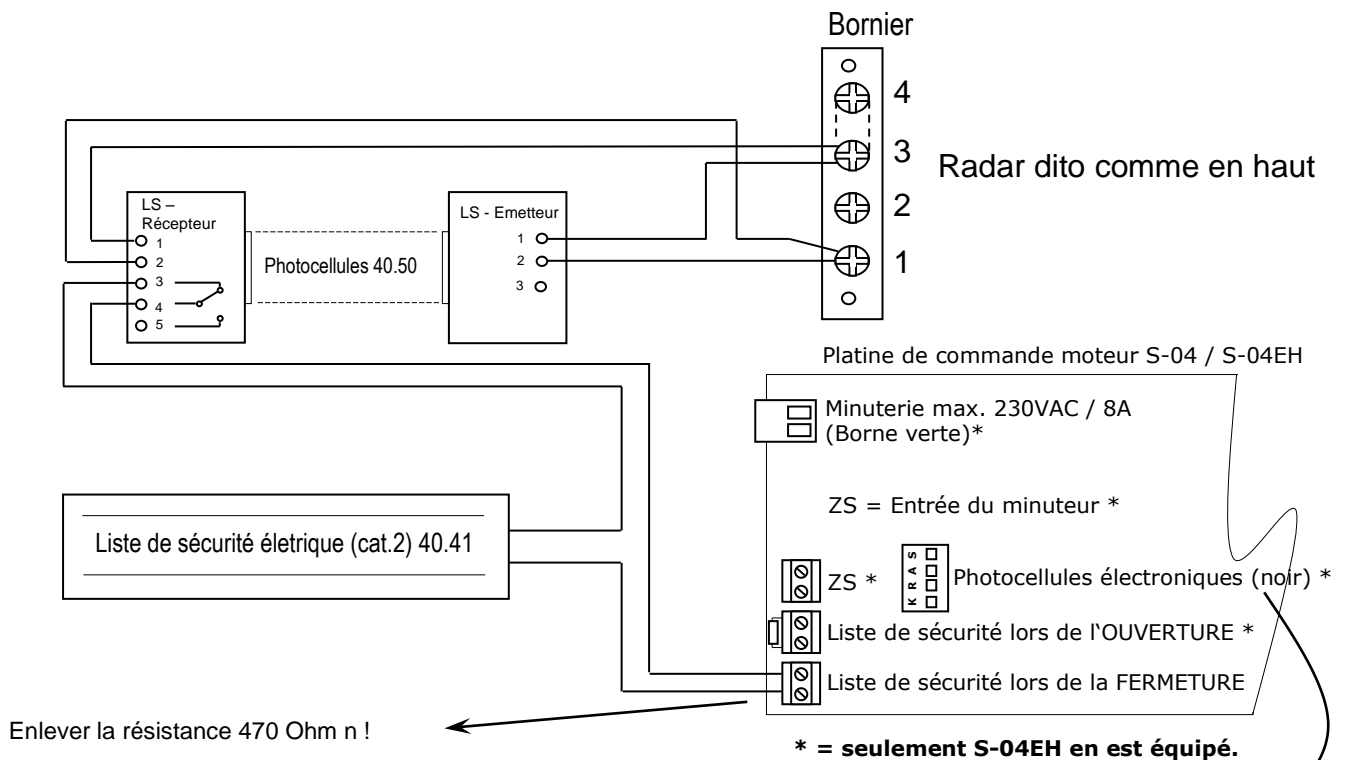

### Bornier 1 – 4

- 1 / 2 Impulsion de démarrage/d'arrêt
- 1 / 3 24 V tension alternative
- 3 / 4 Ponts contacts de sécurité

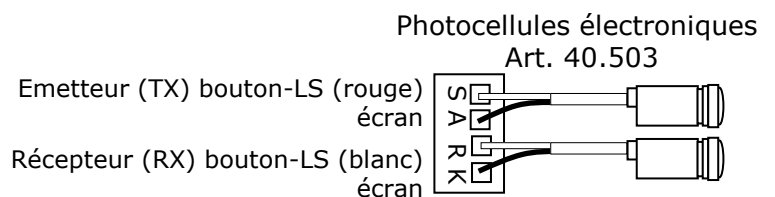

## 4.0 Utilisation



Un moteur de porte ne peut être utilisé qu'en gardant un **contact visuel**. Maintenir les personnes, les animaux et les véhicules à l'écart de la porte en mouvement jusqu'à sa fermeture ou son ouverture intégrale.



Toutes les unités de commande d'ouverture et de fermeture automatique d'une porte doivent être placées **hors de portée des enfants** à une hauteur de 1.8m.

Il doit être garanti que les enfants ne jouent pas avec la commande de porte.

**Maintenir les enfants éloignés** pendant la manœuvre de la porte. L'autocollant d'avertissement fourni doit être placé à un endroit bien visible.

### 4.1 Découplage manuel du moteur de la porte



Lors du découplage de la motorisation, des mouvements incontrôlés de la porte sont possibles si les ressorts sont faibles ou cassés ou si la porte n'est pas en équilibre.

La motorisation ne peut être déconnectée que lorsque la porte est fermée.

La porte est déconnectée manuellement en tirant à la verticale vers le bas le déverrouillage d'alarme (poignée sur le cordon en acier de la coulisse). Si le garage ne présente ni accès interne ni portes de service resp. portes annexes, il convient d'utiliser un *câble externe de déverrouillage* (Eazymatic Art. 30.10, 30.11, 30.12, 30.13, 30.14) et de l'installer conformément aux dessins. Ainsi, la porte peut être également manœuvrée manuellement même en cas de coupure de courant en tournant la poignée de la porte de l'extérieur.

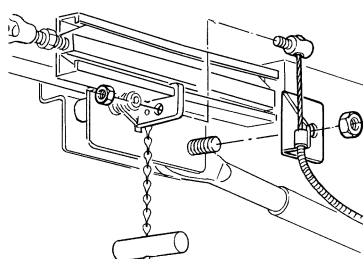

Variante TM 1

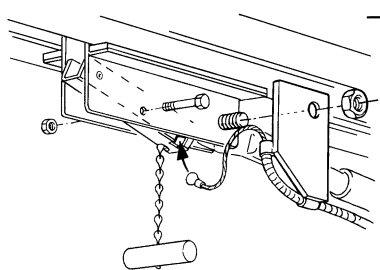

Variante TM 2

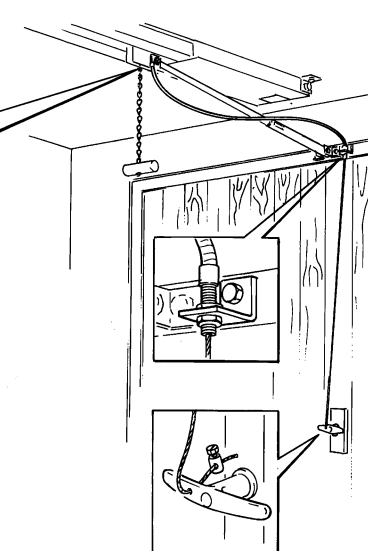

## 4.2 Remarques importantes sur la commande moteur S-04

### Remarques générales

#### **Anomalies:**

En cas de défaut d'un élément de sécurité tel qu'une Photocellule ou une liste de sécurité, la porte peut être fermée par une impulsion permanente du poussoir pendant toute la fermeture. Si vous relâchez le poussoir pendant la fermeture, la porte retourne en position ouverte.

#### **Listes de sécurité (Cat.2):**

##### **SLS (liste de sécurité active lors de la fermeture)**

Si la porte rencontre un obstacle lors de la fermeture avec la liste de sécurité, la porte s'arrête et passe en position ouverte.

##### **SLO (liste de sécurité active lors de l'ouverture) \***

Si la porte rencontre un obstacle lors de l'ouverture avec la liste de sécurité, la porte s'arrête et décharge environ 10-20cm.

#### **Ouverture permanente \* :**

Au moyen d'un contact permanent (par exemple minuteur) de l'entrée de la minuterie, la porte reste en position ouverte. Dès que le contact retombe à nouveau, commence le déroulement du temps d'ouverture réglé et la porte passe en position fermée.

#### **Minuterie /Aération \* :**

La sortie de la minuterie engendre une impulsion ou un contact permanent pendant l'ouverture, resp. la fermeture, selon la position de l'interrupteur DIP n° 2 (voir p. 18). La sortie de la minuterie est sans potentiel et conçue pour max. 230VAC / 8A.

#### **Photocellule électronique (bouton)\* :**

La Photocellule électronique (Art. 40.503, émetteur+ récepteur) est directement raccordée à la platine de commande moteur. Elle est dotée d'un dispositif de neutralisation de photocellule qui opère automatiquement la lecture de la position de photocellule électronique pendant le cycle d'apprentissage.

#### **Vitesse de fermeture/d'ouverture:**

La vitesse de fermeture/d'ouverture est réglée avec l'interrupteur n°1. Celui-ci est réglé par défaut sur « normal ». Si la vitesse de fermeture est modifiée sur « rapide », une liste de sécurité (cat. 2) (Art. 40.41) doit être utilisée dans la direction de course correspondante.

#### **Eclairage:**



Débrancher toujours le cordon de raccordement avant de poser ou de remplacer les ampoules.

Après une impulsion d'ouverture ou de fermeture, l'éclairage intégré s'allume pendant environ 3 minutes. Ce temps n'est pas variable.

Utiliser les ampoules suivantes: 2 x E14 / 230V, max. 25W

Les ampoules sont exclues de tout recours en garantie.

**(\* = Seulement sur une platine S-04EH équipée entièrement, pour de petits garages collectifs)**

## Indicateurs des symboles

**LED vert** : Si le LED vert clignote, le moteur est en mode de Programmation.  
Si le LED reste toujours vert, le moteur fonctionne normalement.

**LED rouge** : Si le LED rouge clignote, les positions suivantes de clignotement sont variables:

- \* 1 clignotement : Tension d'exploitation interne inférieure à 24V. (evtl. court-circuit d'un appareil)
- \*\* 2 clignotements: Une impulsion d'ouverture dure depuis plus de 60 sec.
- \*\*\* 3 clignotements: Le contact de sécurité porte de service a été activé pendant le mouvement de la porte
- \*\*\*\* 4 clignotements: Le temps maximum du fonctionnement du moteur est dépassé
- \*\*\*\*\* 5 clignotements: Moteur trop chaud
- \*\*\*\*\* 6 clignotements: Les deux fins de course sont actionnés en même temps

Les fréquences de clignotements se répètent 2 secondes après chaque pause de clignotements. Exemple pour « temps de fonctionnement » :



### Indications de pannes, vers les borniers LED rouge:

- FUNK** Interrupteur à bouton-poussoir (contact fermé)
- STS** Contact de sécurité, porte de service (contact ouvert)
- SLS** Liste de sécurité de la fermeture (défectueuse)
- SLO** Liste de sécurité de l'ouverture (défectueuse)
- LS** Photocellule (défectueuse)

### Indications des états jaune

- RS** Interrupteur de réversion
- ESO** Commutateur de fin de course ouvert
- ESZ** Commutateur de fin de course fermé

### Positions des switch

Les possibilités suivantes sont disponibles pour le réglage des différentes fonctions:

Switch n°	Fonction	Position (0=OFF / 1=ON)
1	Vitesse d'ouverture	<b>0 = Normale</b> 1 = Rapide
2	Commutation du contact sans potentiel (Minuterie = impulsion / aimant = contact permanent pendant la course de la porte)	<b>0 = Impulsion (Minuterie)</b> 1 = Contact prolongé (aimant)
3	Photocellule électronique (bouton)	<b>0 = OFF</b> 1 = ON
4	<b>Capacité de moteur</b> (utiliser seulement pour portes basculantes)	<b>0 = Normale</b> 1 = Rapide
5, 6	<b>Limite de déclenchement de la mesure en force électrique</b>	<b>S5 ; S6</b> Force de la porte pour fonction réversible <b>0 0</b> Peu de force 1 0 Force normale 0 1 Beaucoup de force 1 1 Mesure de force supprimée
7, 8	<b>Fermeture automatique après le temps d'ouverture</b>	<b>S7 / S8</b> <b>0 0</b> pas de fermeture automatique 1 0 temps d'ouverture 20 sec. 0 1 temps d'ouverture 40 sec. 1 1 temps d'ouverture 60 sec.



Toutes les unités de commande d'ouverture et de fermeture automatique d'une porte doivent être placées hors de portée des enfants à une hauteur de 1.8m.



Après un état de fonctionnement prolongé, le dissipateur thermique se trouvant sur la platine du moteur est chaud. Laissez au moteur de porte 10 minutes de temps de refroidissement avant d'entreprendre des manipulations.



-Toujours commencer par tirer la fiche d'alimentation électrique de la prise avant d'ouvrir le capot du moteur

- Après avoir tiré la fiche d'alimentation électrique de la prise, il ne faut pas toucher la fiche pendant 3 minutes.

- Seulement des périphériques isolés peuvent être branchés.

- Avant de brancher la minuterie du client, il faut éteindre les fusibles de la maison.



- Tous les câbles de commande et cordons électriques doivent être embranchés séparément.

- Seulement des poussoirs et des boutons impulsés peuvent être utilisés. PAS DE SELECTEUR.

- Lors du raccordement des périphériques respectifs, les résistances correspondantes ou fils de liaison doivent au préalable être enlevés.

### 4.3 Installation du récepteur

Débrancher le cordon d'alimentation et enlever le capot moteur.

Antenne (=fil noir, env. 12cm de long), « enfiler » le fil sur le côté et à l'arrière du cadre de boîtier à travers le petit trou de l'intérieur vers l'extérieur et tirez le, tout en fixant les 3 cosses de contact du récepteur sous le bornier n° 1-2-3. Plier l'antenne en position horizontale.

### 4.4 Programmation de la télécommande

Appuyer pendant 2 secondes puis relâcher le poussoir sur le récepteur (Pt. 4). Désormais, la LED rouge clignote à une fréquence d'env. 2 Hz. Appuyer brièvement le poussoir (Pt. 5) sur la télécommande pendant que la LED rouge du récepteur clignote. (La touche gauche ou droite avec 2 canaux). L'adresse de cette télécommande est enregistrée pour ce récepteur. De même, vous pouvez programmer plusieurs télécommandes sur cet émetteur au fur et à mesure.

Batterie de la télécommande : A23, Alcaline 12V.

Les batteries sont exclues de tout recours en garantie.

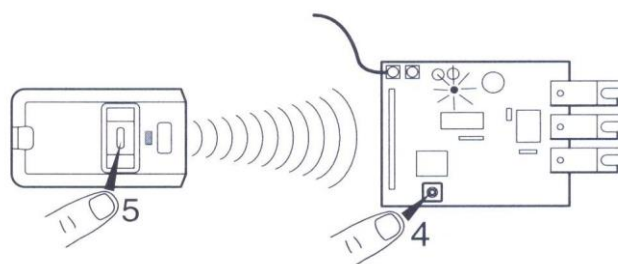

## 5.0 Maintenance

Les portes motorisées, sont des équipements techniques soumis à de très grands efforts. Les équipements de ce type exigent une révision périodique ou régulière de leurs fonctionnalités. Une révision inclut la porte mais aussi sa motorisation. La maintenance inclut également le contrôle du bon fonctionnement de tous les composants majeurs pour la sécurité.

Le fonctionnement de la porte et du moteur de porte doit être vérifié une fois par année par un technicien à l'aide du cahier de contrôle de EazyMatic. Il est par conséquent vivement recommandé de conclure un contrat de service avec le fournisseur.

En cas de dysfonctionnements ou de dommages constatés sur le moteur, ce dernier doit être mis à l'arrêt, jusqu'à ce qu'un technicien vienne réparer la panne dans les règles de l'art.



Si le cordon d'alimentation de l'appareil est endommagé, il doit être remplacé par un cordon d'alimentation spécial disponible chez le fournisseur.

## 6.0 Liste de pièces de rechange

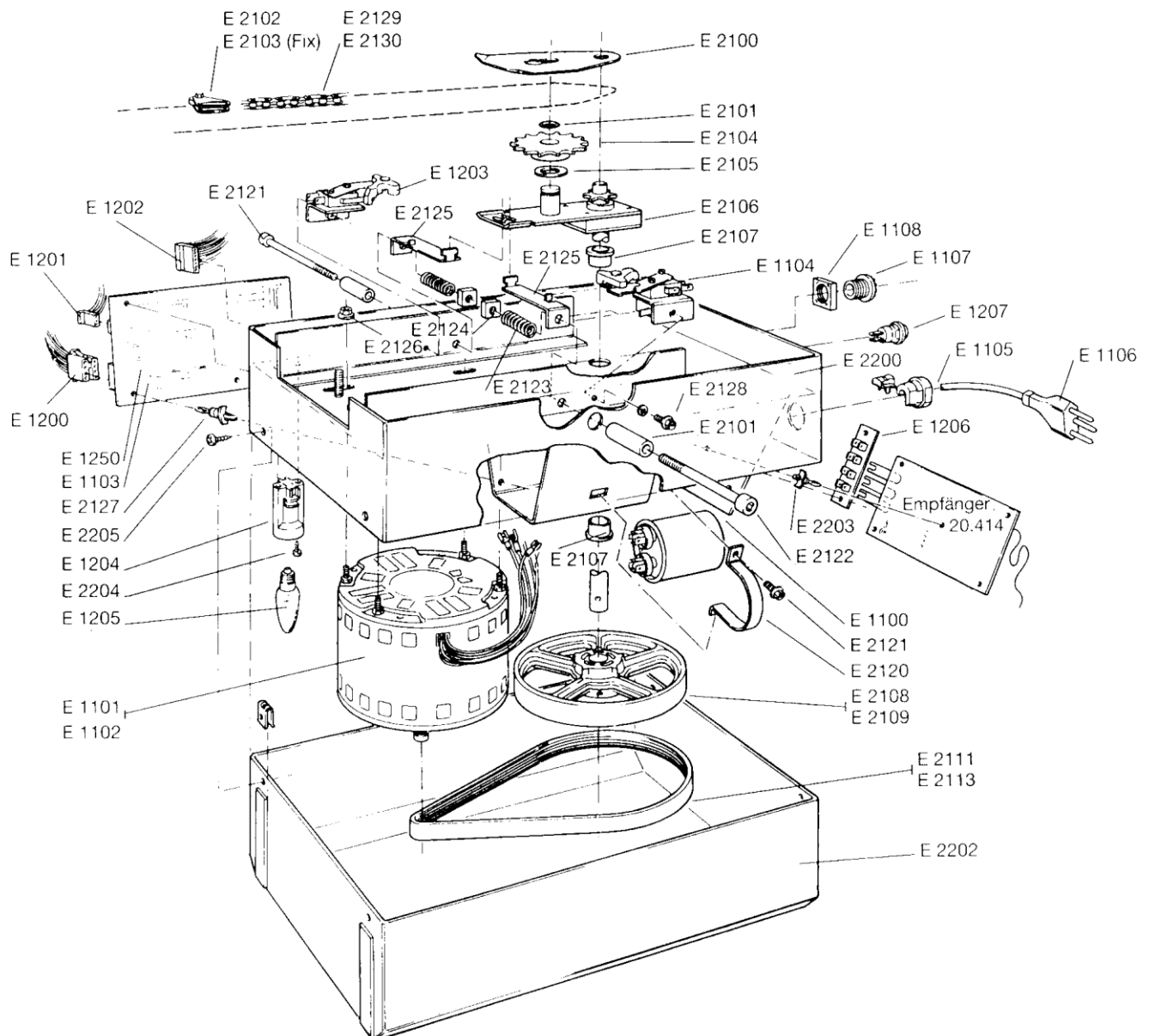

### Liste des pièces de rechange der wichtigsten Antriebskomponenten (Mod. TM 1 und TM 2)

E 1100	Condensateur de démarrage	E 2104	Rouleau de renvoi arrière
E 1101	Moteur électrique 230V, 6-Pol	E 2106	Pignon de moteur, complet
E 1102	Moteur électrique 230V, 8-Pol	E 2107	Palier fritté radial
E 1103	Platine de commande moteur (Type 'E - 02')	E 2108	Poulie (diamètre 149mm)
E 1250	Platine de commande moteur arrêt et démarrage soft intégré et en continu (Type 'S - 03')	E 2109	Poulie (diamètre 206mm)
E 1104	Interrupteur, position de porte "FERMÉE"	E 2110	Courroies striées 610/5 (largeur : 12mm)
E 1105	Support de fiche secteur	E 2111	Courroies striées 610/6 (largeur : 14mm)
E 1106	Câble secteur	E 2112	Courroies striées 736/5 (largeur : 12mm)
E 1107	Raccordement de passe-câble	E 2113	Courroies striées 736/6 (largeur : 14mm)
E 1108	Ecrou de passe-câble	E 2114	Courroies striées 508/5
E 1200	Faisceau de câbles 230V	E 2115	Courroies striées 508/6
E 1201	Faisceau de câbles 3-Pol	E 2116	Courroies striées 559/5
E 1202	Faisceau de câbles 7-Pol	E 2117	Courroies striées 559/6
E 1203	Interrupteur, position de porte „OUVERTE“	E 2120	Support condensateur
E 1204	Douille	E 2121	Vis pour le support condensateur
E 1205	Ampoule 230V, 25 W	E 2122	Vis pour clé à six pans, limitation de force
E 1206	Bornier (4 bornes)	E 2123	Ressort, limitation de force
E 1207	Interrupteur à bouton-poussoir (rouge)	E 2124	Ecrou, à tête carrée, limitation de force
E 2100	Protection de chaîne	E 2125	Lame „Z“, limitation de force
E 2101	Anneau-O	E 2126	Ecrou, fixation du moteur
E 2102	Rouleau délimiteur m. vis	E 2127	Support circuit imprimé, nylon
E 2103	Cames d'arrêt (PE)	E 2128	Vis fixation de l'interrupteur limitée
		E 2129	Chaîne 1/2"
		E 2130	Maillon (2-teilig)