

Instructions de montage et mode d'emploi

Moteur de porte TM 1 A

Version 2006 1.5

Platine de commande moteur **A-01**



BERNER EazyMatic AG
Mellingerstrasse 19
CH-5413 Birmenstorf

Tél. +41 62 794 00 44
Fax +41 62 794 00 27

info@berner-eazymatic.ch
www.eazymatic-torantriebe.ch



A. Remarques importantes concernant le mode d'emploi

Veuillez lire intégralement cette notice avant le début du montage. Vous éviterez ainsi un surcroît de travail vain et des mauvaises manipulations involontaires.

Conservez soigneusement ce mode d'emploi et transmettez-le éventuellement aux utilisateurs ultérieurs.

A. 1 Introduction

Le moteur de porte EazyMatic TM 1 A est conçu pour ouvrir ou fermer une porte de garage privée.

La porte s'ouvre en utilisant la télécommande UHF, le pousoir sur le mur intérieur, l'interrupteur à clé ou le digicode. Pendant la fermeture, la porte s'arrête immédiatement si vous appuyez de nouveau (impulsion 1 seconde) ou sa marche est inversée.

Si la porte vient à rencontrer un objet pendant la *fermeture*, le moteur automatique passe immédiatement en mode OUVERTURE. Si la porte rencontre un objet pendant l'*ouverture*, le moteur automatique passe aussitôt en mode ARRET (STOP) ou décharge et la porte reste en position.

A. 2 Explication des symboles



ATTENTION !

Risque de dommages aux personnes et aux choses.
Le triangle d'avertissement signale toutes les instructions importantes pour la sécurité. Elles doivent être toujours respectées pour éviter les dommages aux personnes et aux choses.



AVERTISSEMENT !

L'électricité peut être mortelle. Evitez tout contact avec les éléments conducteurs d'électricité.



Remarque

Caractérise les remarques et les conseils utiles.

A. 3 Marque de fabrique / droits d'auteur

EazyMatic est une marque déposée et protégée. Ce document est également protégé au titre des droits d'auteur. Toute reproduction, même sous forme d'extrait, n'est autorisée qu'avec l'accord d'EazyMatic AG. Sous réserves de modifications.

A. 4 Garantie

Le fournisseur s'engage à réparer ou remplacer dès que possible tous les éléments mécaniques du moteur de porte EAZYMATIC devenus défectueux ou inutilisables de manière établie en raison d'un mauvais matériel ou d'une fabrication négligente pendant une durée de deux ans à partir de la date de facture resp. de la date d'installation, la date la plus précoce étant retenue. Sont formellement exclus des 2 ans de garantie les pièces d'usure, le moteur électrique ainsi que les pièces électroniques de l'installation. Ces pièces sont soumises à une garantie de 12 mois. **La garantie n'est applicable que si les produits sont installés, utilisés et exploités dans les règles de l'art et entretenus par un revendeur spécialisé.** Les scellés posés doivent être intacts et les pièces défectueuses envoyées franco de port au fournisseur ou à un autre endroit désigné par le fournisseur. Toute autre prétention du client pour livraison défectueuse, notamment dans la perspective d'un dédommagement et d'une résiliation de contrat est exclue. Le fournisseur décline toute responsabilité vis-à-vis du client pour tout dommage direct, indirect et consécutif.

Table des matières

1.0	Description du produit	p 3
1.1	Remarques concernant le produit	p 3
1.2	Données produit	p 5
2.0	Consignes de sécurité	p 5
3.0	Mise en service	p 6
3.1	Montage	p 7
3.2	Réglage de la porte motorisée	p 8
3.3	Réglage de la force	p 10
3.4	Câblage électrique	p 12
4.0	Utilisation	p 14
4.1	Découplage manuel du moteur de la porte	p 14
4.2	Remarques importantes pour la platine de commande moteur A-01	p 14
4.3	Installation du récepteur	p 16
4.4	Programmation de la télécommande	p 16
5.0	Maintenance	p 16

1.0 Description du produit

1.1 Remarques concernant le produit

Vue générale

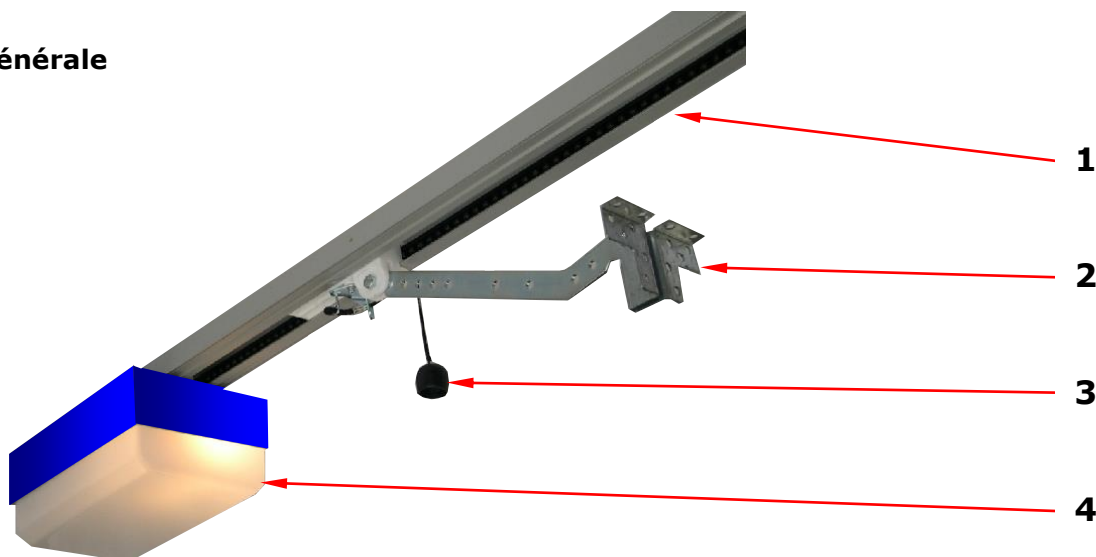

- 1 Glissière
- 2 Bras d'assemblage
- 3 Déverrouillage d'urgence
- 4 Calotte de lampe

Utilisation conforme à la destination initiale

- Le moteur de porte TM 1 A est utilisé pour les portes des garages privés. Ce moteur convient aux types de porte suivantes : portes basculantes jusqu'à 75kg max et à section pliantes au plafond jusqu'à 150kg max.
- Le moteur est conçu pour des utilisations intérieures dans des locaux secs.
- Le moteur de la porte ne doit pas être utilisé d'une quelconque autre manière pour soulever des charges. Nous déclinons toute responsabilité pour une utilisation non-conforme à la destination initiale.
- Toute réparation, modification ou manipulation sur ou dans le moteur de la porte, notamment les éléments électroconducteurs sont l'affaire exclusive du fabricant ou de personnes ayant une qualification analogue.
- Il ne sera utilisé que des pièces détachées d'origine.

Zone dangereuse

La porte automatique doit être considérée comme zone dangereuse en permanence. Ne faire fonctionner le moteur qu'avec un contact visuel. Maintenir les enfants éloignés de la porte.

Einbauerklärung

(Original Einbauerklärung im Sinne der EG-Richtlinie Maschinen 2006/42/EG, Anhang II 1 B)

Equipment : **Garage Door Drive**
Geräteart : Garagentorantrieb

Brand : EazyMatic
Handelsmarke

Types : TM 1 A
Typ

The signing legal authorities state, that the above mentioned equipment meets the requirements of the EC directives according to

- *DIRECTIVE OF COUNSEL 2006 / 42 / EC, Machinery Directive*
- *DIRECTIVE OF COUNSEL 2014 / 30 / EU, Electromagnetic Compatibility EMC*

Der Unterzeichnende erklärt als rechtsverbindlicher Bevollmächtigter, dass das oben erwähnte Gerät den folgenden EG Richtlinien entspricht.

- RICHTLINIE DES RATES 2006 / 42 / EG, Maschinenrichtlinie
- RICHTLINIE DES RATES 2014 / 30 / EU, Elektromagnetische Verträglichkeit EMV

The following harmonized standards have been used:
Folgende harmonisierte Normen wurden beigezogen:

EN ISO 12100	: 2010	Sicherheit von Maschinen - Risikobeurteilung und Risikominderung
EN ISO 13849-1	: 2015	Sicherheit von Maschinen - Sicherheitsbezogene Teile von Steuerungen
EN 13241-1	: 2003	Tore Produkthenorm - Teil Kräfte, gemäss Tortypenliste
EN 12453	: 2000	Nutzungssicherheit kraftbetätigter Tore, Anforderungen
EN 12445	: 2000	Nutzungssicherheit kraftbetätigter Tore, Prüfverfahren
EN 61000-6-2	: 2005	Elektromagnetische Verträglichkeit (EMV) - Teil 6-2
EN 61000-6-3	: 2007	Elektromagnetische Verträglichkeit (EMV) - Teil 6-3

Der Garagentorantrieb darf erst in Betrieb genommen werden, wenn festgestellt wurde, dass das Tor mit dem Garagentorantrieb den grundlegenden Sicherheits- und Gesundheitsanforderungen der Maschinenrichtlinie 2006/42/EG Anhang I entspricht und eine EG-Konformitätserklärung gemäss Anhang II A vorliegt.

Die speziellen technischen Unterlagen werden, nach Bedarf einzelstaatlicher Stellen, in elektronischer Form übermittelt.

Manufacturer : BERNER EazyMatic AG
Hersteller : Mellingerstrasse 19
CH-5413 Birnenstorf

Authorised person for the compilation of the technical file: BERNER EazyMatic AG
Bevollmächtigter für die Zusammenstellung der technischen Unterlagen: Pascal Mazzoni
Mellingerstrasse 19
CH-5413 Birnenstorf

City :
Ort : Birnenstorf

Date :
Datum : 3.5.2017



Roger Dütschler
Direktor, BERNER EazyMatic AG

Pascal Mazzoni
Leiter Operations, BERNER EazyMatic AG

1.2 Données produit

Puissance absorbée en fonctionnement:	max. 80 VA
Puissance raccordée :	230 VAC ±10% / 50Hz ±2%
Fusible :	10 A
Tension secondaire :	24 VAC
Moteur :	40 VDC
Température maximale :	+ 65°C
Température minimale :	- 25°C
Poids :	Tête motorisée : 3.5kg Glissière : 10.0kg
Classe de protection :	IP 20
Niveau sonore	< 50 dB (A)

2.0 Règles de sécurité



Ce moteur de porte répond aux règles reconnues de la technique et des règles de sécurité pertinentes. Afin d'éviter les dommages et les accidents, une utilisation conforme aux règles est nécessaire. Ce moteur ne doit être utilisé que s'il est en parfait état et dans le respect du présent mode d'emploi.



INSTRUCTIONS IMPORTANTES CONCERNANT LA SECURITE
ATTENTION – IL EST VITAL DE SUIVRE TOUTES LES INSTRUCTIONS POUR LA SÉCURITÉ DES PERSONNES.
CONSERVER CES INSTRUCTIONS EN LIEU SÛR.



La porte doit pouvoir se déplacer librement et être **en parfait équilibre** dans toutes les positions. Les contre-poids et ou les ressorts ne doivent jamais être enlevés de la porte

Les portes à **fermeture automatique** doivent toujours être dotées de photocellules (Eazymatic Art. 40.503) et d'une liste de sécurité électrique (Cat.2) (Eazymatic Art. 40.41).

Un moteur de porte ne peut être utilisé qu'en gardant un **contact visuel**. Maintenir les personnes, les animaux et les véhicules à l'écart de la porte en mouvement jusqu'à sa fermeture ou son ouverture intégrale.



De par les directives légales, la force de fermeture sur le bord de la porte doit être inférieure ou égale à 400 N en mode dynamique et 150N en mode statique.

Il doit être garanti qu'il n'existe aucun point de serrage, d'enfoncement ou de cisaillement, sinon, ceux-ci doivent être dotés d'une liste de sécurité électrique (Cat.2) (Eazymatic Art. 40.41).



Toutes les unités de commande d'ouverture et de fermeture automatique d'une porte doivent être placées **hors de portée des enfants** à une hauteur de 1.8m.

Il doit être garanti que les enfants ne jouent pas avec la commande de porte.

Maintenir les enfants éloignés pendant la manœuvre de la porte. L'autocollant d'avertissement fourni doit être placé à un endroit bien visible.



Ne pas démonter, shunter ou chercher à déjouer les dispositifs de sécurité.



Débrancher la prise secteur avant d'enlever la calotte de lumière.

L'exploitant et l'utilisateur de la porte doivent être instruits d'une utilisation dans les règles de l'art.

Vérifiez l'Arrêt d'urgence et l'inverseur du moteur de porte avant la mise en service et à intervalles réguliers, deux fois par an en arrêtant la porte à mi-hauteur et en l'ouvrant à la main. L'immobilisation resp. l'inversion doit pouvoir s'effectuer conformément aux règles. **En cas de doute, veuillez contacter votre revendeur spécialisé.**

Les fonctions de l'ensemble des dispositifs de sécurité tels que les listes de sécurité, les Photocellules et les contacts de sécurité de porte de service doivent être vérifiés.

3.0 Mise en service



**INSTRUCTIONS IMPORTANTES POUR UN MONTAGE SÛR
ATTENTION – UN MAUVAIS MONTAGE PEUT PROVOQUER DES
BLESSURES SERIEUSES– SUIVRE TOUTES LES INSTRUCTIONS DE
MONTAGE**



Enlever ou neutraliser tout le bras de verrouillage mécanique de la porte afin que le moteur puisse déplacer la porte sans entrave.



Laisser le moteur dans son emballage jusqu'au montage afin de le protéger de la poussière de forage et d'autres dommages.

Le montage et la mise en service du moteur de porte est l'affaire exclusive d'un technicien compétent. On entend par technicien compétent une personne ayant la formation requise, qualifiée par son savoir et son expérience pratique pour la réalisation correcte et sûre de l'installation et de la mise en service du moteur de porte.

Il convient de veiller au respect des règles en vigueur concernant la sécurité du travail.

3.1 Montage

Fixation de la glissière avec tête d'entraînement:

Implanter la glissière avec le pignon sur l'arbre moteur et la visser au moyen des 4 vis à tôle 8 x 16. La tête d'entraînement peut être aussi montée en la faisant pivoter de 90° afin de raccourcir la longueur totale de l'entraînement.

La fixation du moteur s'effectue normalement avec 4 vis à bois 8 x 45mm et une cheville spirale n° 10. Deux vis sont nécessaires au centre au dessus de la porte sur le linteau (partie de mûr entre le bord supérieur de la porte et le plafond) afin de fixer le support de fixation (à l'avant de l'automate).

Vue du haut

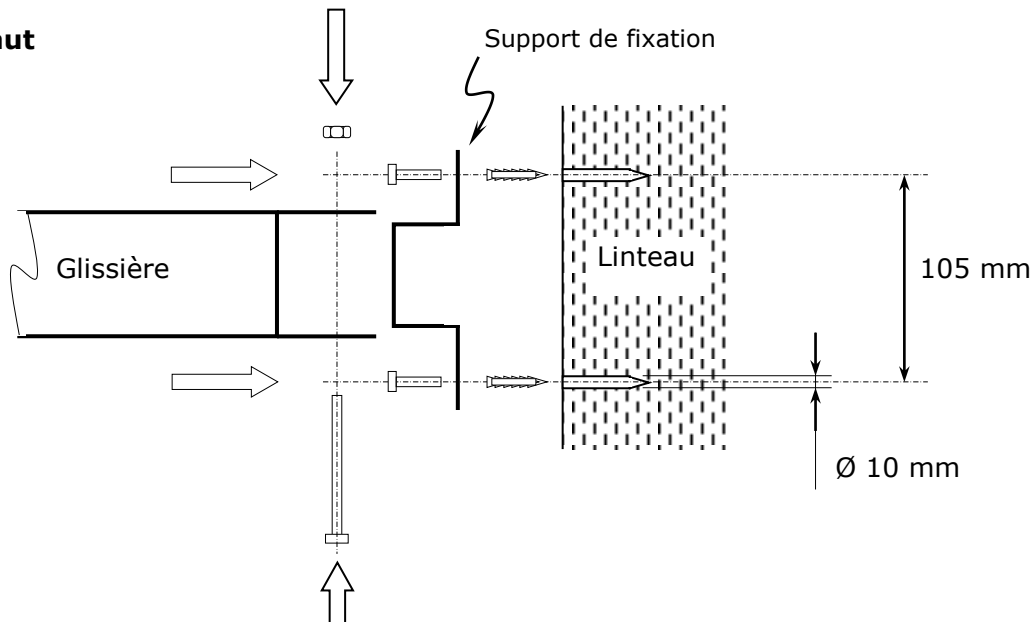

Deux vis supplémentaires sont nécessaires pour fixer la cornière au plafond. Veiller à ce qu'il y ait un espace libre d'au moins 20 mm entre le bord supérieur de la porte et le bord inférieur de la glissière. Afin d'assembler la cornière de plafond à la glissière, les deux supports de glissière doivent être posés latéralement à la glissière. Les supports de glissière sont directement vissés à la glissière au plafond. Les 2 vis 6 x 14 sont utilisées à cet effet. Eventuellement, raccourcir les cornières de plafond avec une scie.

Vue de DEVANT

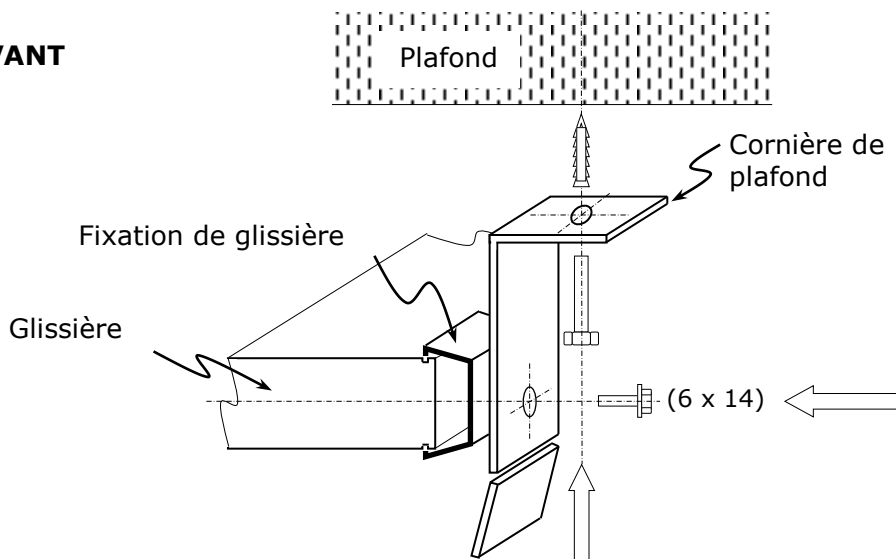

Tout comme le plafond du garage, le linteau doit être conçu de manière à garantir une fixation sûre.

L'adaptateur de porte est fixé par 6 vis (6.3 x 16) au centre de la porte sur son bord supérieur. Assembler la barre d'assemblage de porte à l'adaptateur de porte et le curseur. Utiliser à cette fin les boulons cylindriques fournis dans les trous prévus à cet effet et les bloquer à l'aide du circlip. L'angle entre la glissière et le bras d'assemblage ne doit pas dépasser 45°.

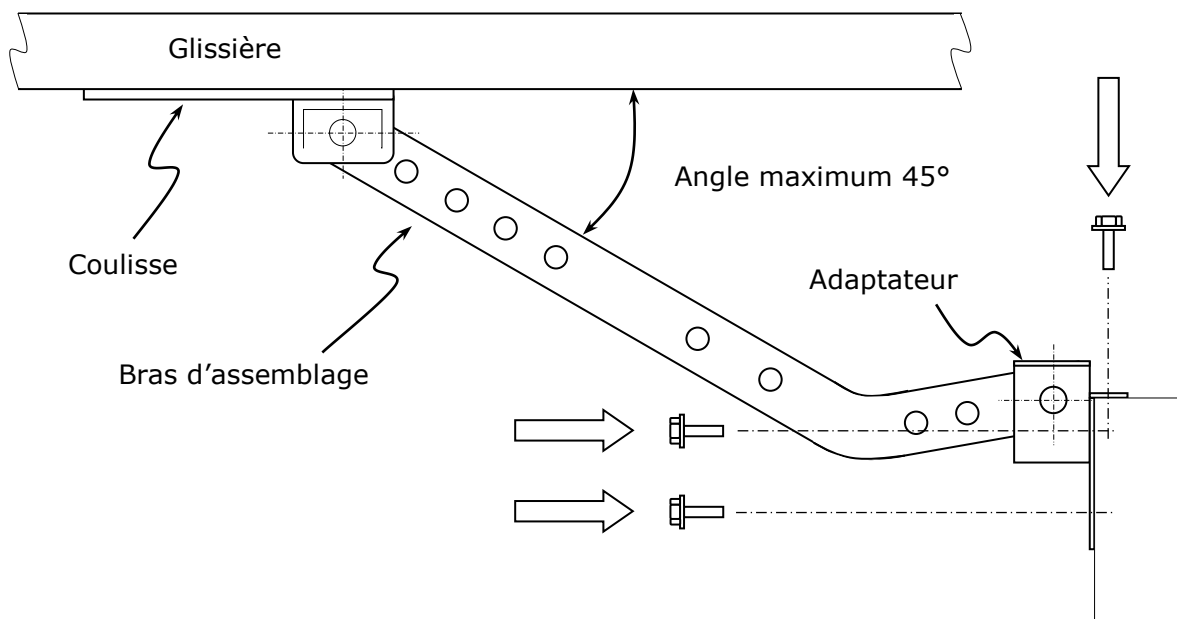

Après avoir fixé l'entraînement de la porte au plafond et au linteau et serré toutes les vis, nous passons au réglage du moteur.

3. 2 Réglage de la porte motorisée

Les deux affichages numériques (rouge et vert) se trouvent sur la platine de commande moteur. En dessous des affichages numériques se trouvent les deux boutons de programmation jaunes.

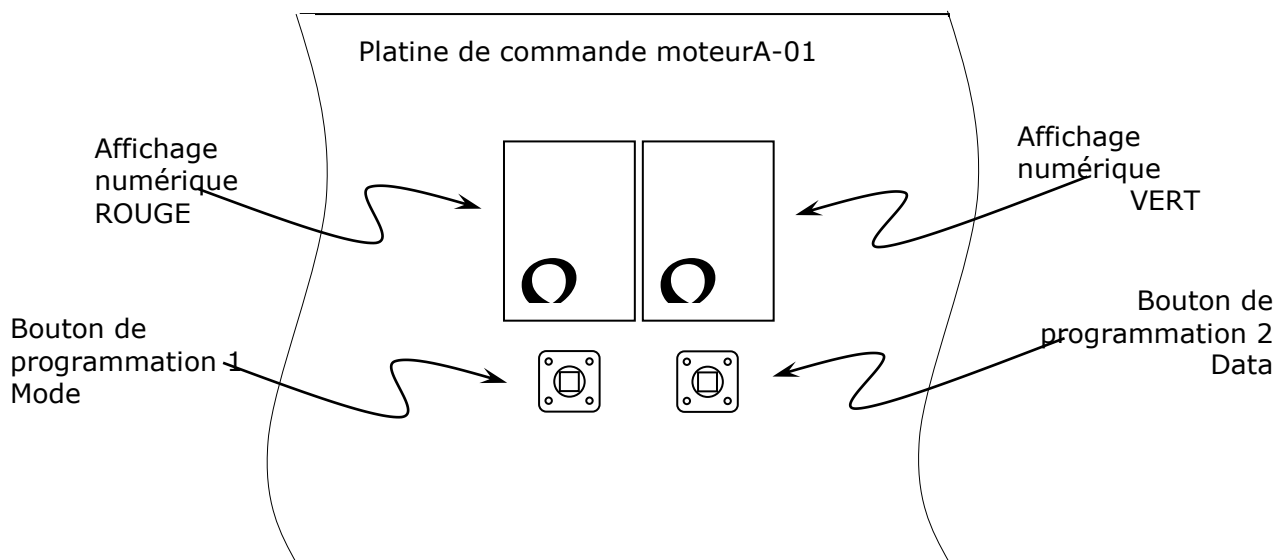

Le numéro de menu (affichage numérique rouge) se règle avec le bouton de programmation 1. Les valeurs (affichage numérique vert) se règlent avec le bouton de programmation 2.

(Les valeurs marquées en gras sont des valeurs par défaut.)

Numéro de menu (Affichage numérique rouge) Valeur (Affichage numérique vert)

	Mode de base		Mode de base
1	Vitesse d'ouverture	1 2 3	lente moyenne rapide
2	Vitesse de fermeture	1 2 3	lente moyenne rapide
3	Longueur de rampe	1 2 3	courte moyenne longue
4	Limitation de force ouverture	1 2 3 4	réduite faible moyenne élevée
5	Limitation de force fermeture	1 2 3 4	réduite faible moyenne (slt avec liste de sécurité) élevée (slt avec liste de sécurité)
6	Fermeture automatique	0 1 2 3 4 5	Arrêt (manuel) 20 s. 40 s. 60 s. 90 s. 180 s.
7	Photocellule électronique (bouton)	0 1 2	Arrêt (pas en fermeture automatique) Marche Marche avec neutralisation de photocellule
8	Eclairage	0 1 2 3 4	arrêt 1 minute 2 minutes 3 minutes 4 minutes
o	Régler position OUVERT, (open)	0	Actionner simultanément les boutons de programmation 1 et 2 et relâcher. L'affichage numérique vert se met à clignoter. Régler ensuite la position OUVERT avec le bouton de programmation 1 et 2. Le bouton 2 permet une course dans le sens OUVERT, le bouton 1 une course dans le sens FERME, jusqu'à l'obtention de la position OUVERT requise. Mémoriser la position OUVERT en actionnant de nouveau brièvement et relâchant les boutons de programmation 1 et 2.
c	Régler position FERME, (closed)	0	Actionner simultanément les boutons de programmation 1 et 2 et relâcher. L'affichage numérique vert se met à clignoter. Régler ensuite la position FERME avec le bouton de programmation 1 et 2. Le bouton 1 permet une course dans le sens FERME, avec le bouton 2 en dans le sens OUVERT jusqu'à l'obtention de la position FERME. Mémoriser la position FERME en actionnant de nouveau brièvement et relâchant les boutons 1 et 2.
	Mode de base		Mode de base

3.3 Réglage de la force

Cycle d'apprentissage de force

Après le réglage des valeurs requises, l'affichage numérique clignote en mode de base:

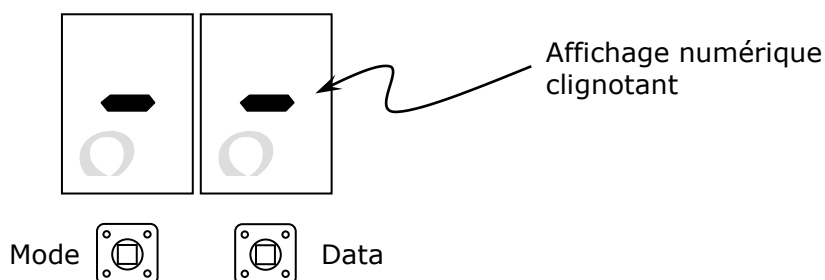

L'affichage numérique clignotant en mode de base indique que le moteur de base est en train d'effectuer un cycle d'apprentissage en position FERME et en position OUVERT. Les cycles d'apprentissage se déclenchent en appuyant brièvement sur la touche Data. Pour ces cycles, le moteur de porte apprend les courbes de force ainsi que la position des photocellules. Les cycles d'apprentissage ne doivent pas être interrompus. Après ces cycles, l'affichage numérique reste allumé en continu en mode de base. **ATTENTION : Pour les cycles, le moteur de porte est seulement limité par la force maximale.** Le cycle décrit est de nouveau déclenché après changement de vitesse ou après coupure de courant.



Le moteur de porte n'est pas limité dans sa force lors d'un cycle d'apprentissage dans le sens OUVERT ou FERME.



De par les directives légales, la force de fermeture sur le bord de la porte doit être inférieure ou égale à 400 N en mode dynamique et 150N en mode statique

Il doit être garanti qu'il n'existe aucun point de serrage, d'enfoncement ou de cisaillement, sinon, ceux-ci doivent être dotés d'une liste de sécurité électrique (Cat.2) (Eazymatic Art. 40.41).



Ces réglages de la force n'ont rien à voir avec le positionnement de fermeture exact de la porte.

Réglages :

Une croix (X) indique ci-après les valeurs (description page 9) sélectionnées à la mise en service :

	Valeur	0	1	2	3	4	5
1. Vitesse d'ouverture							
2. Vitesse de fermeture							
3. Longueur de rampe							
4. Limitation de force ouverture							
5. Limitation de force fermeture							
6. Fermeture automatique							
7. Photocellule électronique (bouton)							
8. Eclairage							

Déclaration de conformité CE pour l'ensemble de l'installation (porte motorisée) :

Le constructeur de l'ensemble de l'installation doit réaliser une documentation technique avec l'analyse des risques selon la Directive sur les machines 98/37/CE (MRL). Il doit ensuite réaliser tout l'installation compte tenu de cette analyse.

En signant la déclaration de conformité et avec l'apposition du label CE (non obligatoire en Suisse), le constructeur s'engage à respecter les prescriptions de la Directive sur les machines 98/37/CE et éventuellement d'autres directives CEE pertinentes.

A la mise en service, il fournira un mode d'emploi dans l'une des langues de la communauté ainsi qu'une déclaration de conformité CEE signée pour l'ensemble de l'installation.

Modèle d'une déclaration de conformité :

DECLARATION DE CONFORMITE

dans l'esprit de la directive sur les machines 98/37/CE, Annexe IIA

Equipment : **Garage door with Garage door drive**
Type d'appareil : Porte de garage motorisée

The signing legal authorities state, that the above mentioned equipment meets the requirements for EMC and Electrical Safety according to

- *DIRECTIVE OF COUNSEL 98 / 37 / EC, Machinery Directive*
- *DIRECTIVE OF COUNSEL 89 / 336 / EEC, Electromagnetic Compatibility EMC*
- *DIRECTIVE OF COUNSEL 73 / 23 / EEC, Electrical safety for low voltage equipment*

Le soussigné déclare en qualité de personne dûment mandatée que l'appareil susmentionné répond aux directives CE suivantes.

- DIRECTIVE DU CONSEIL 98 / 37 / CE, Directive sur les machines
- DIRECTIVE DU CONSEIL 89 / 336 / CEE, Compatibilité électromagnétique CEM
- DIRECTIVE DU CONSEIL 73 / 23 / CEE, Sécurité électrique des appareils à basse tension

Installation Company : Société : _____

Entreprise spécialisée : Rue : _____

NAP / Lieu : _____

City	Date	Signature	Function
Lieu	Date	Signature	Fonction

3. 4 Câblage électrique



Débrancher au préalable la prise secteur avant d'enlever la calotte de lumière.



Tous les câbles de commande et de réseau doivent être tirés séparément.

- 1) Moteur, commande comprise
- 2) Contact de sécurité porte de service (Accessoires)
- 3) Bouton impulsé (impulsion, 24 VAC)
- 4) Interrupteur à clef 24 VAC (Accessoires)
- 5) Boîte de dérivation câble compris (Accessoires)
- 6) Prise 230 VAC / 50Hz / max. 10A, fournie par le client avec disjoncteur FI de 30mA max.
- 7) Raccordement d'une liste de sécurité électrique (Cat.2): Attention : N'utiliser que les listes de sécurité prévues par EazyMatic (cat.2) (Art. 40.41) et câbler la borne correspondante sur la platine de commande moteur. (Accessoires)



Schéma de câblage de la platine de commande moteur :



4.0 Utilisation

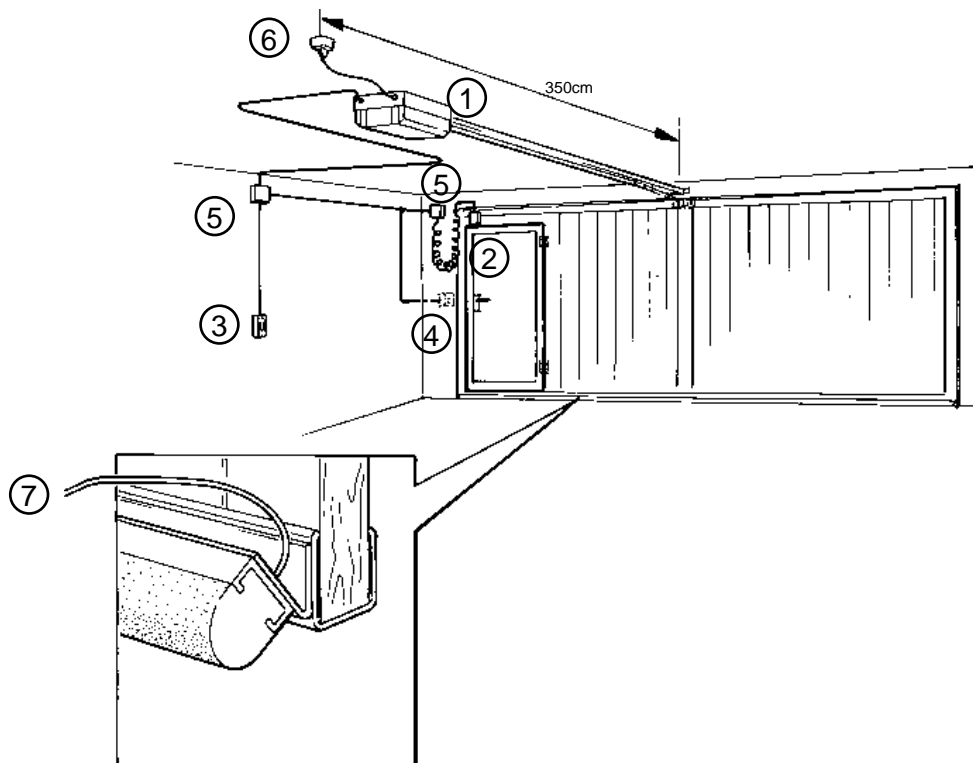
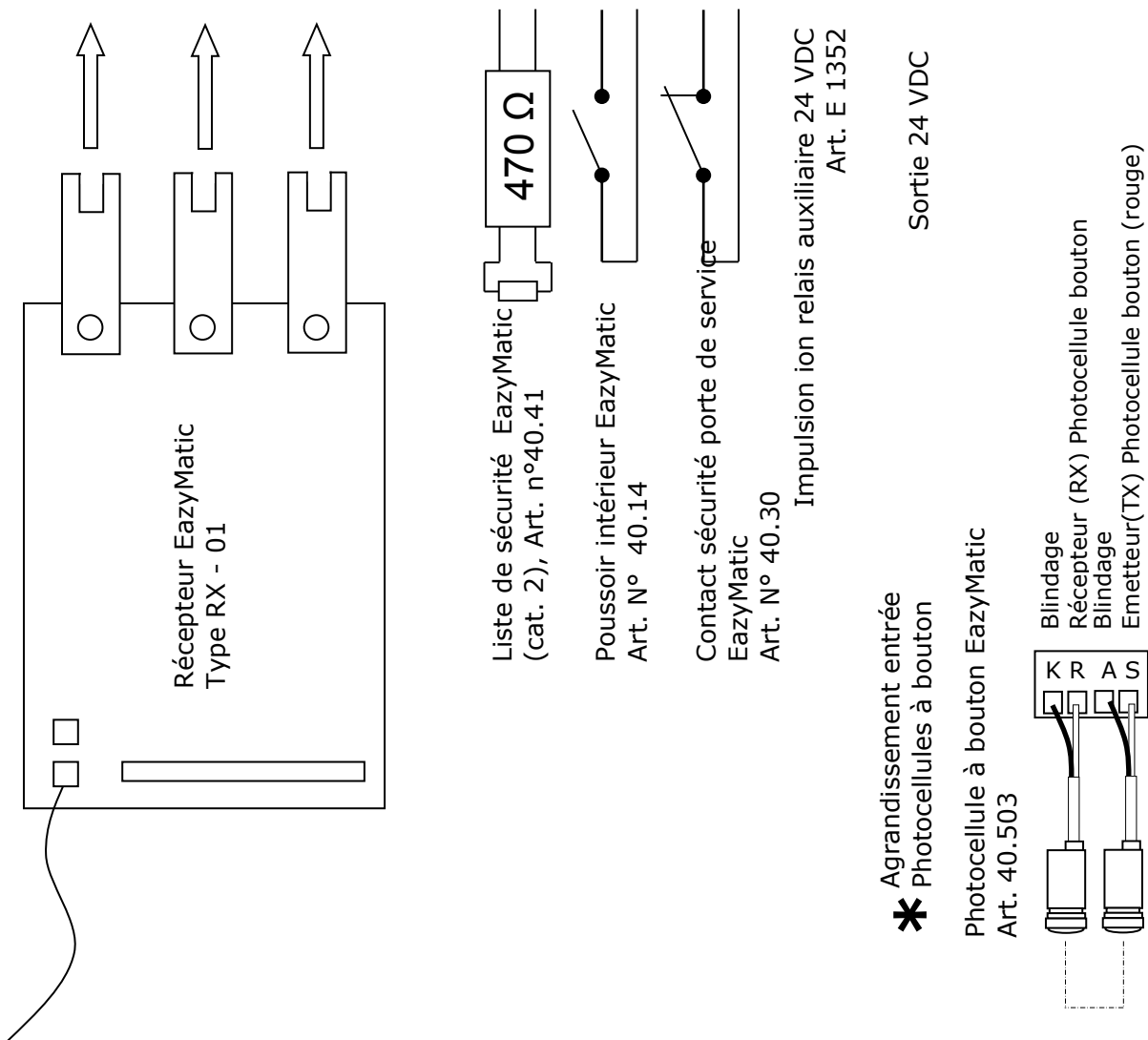
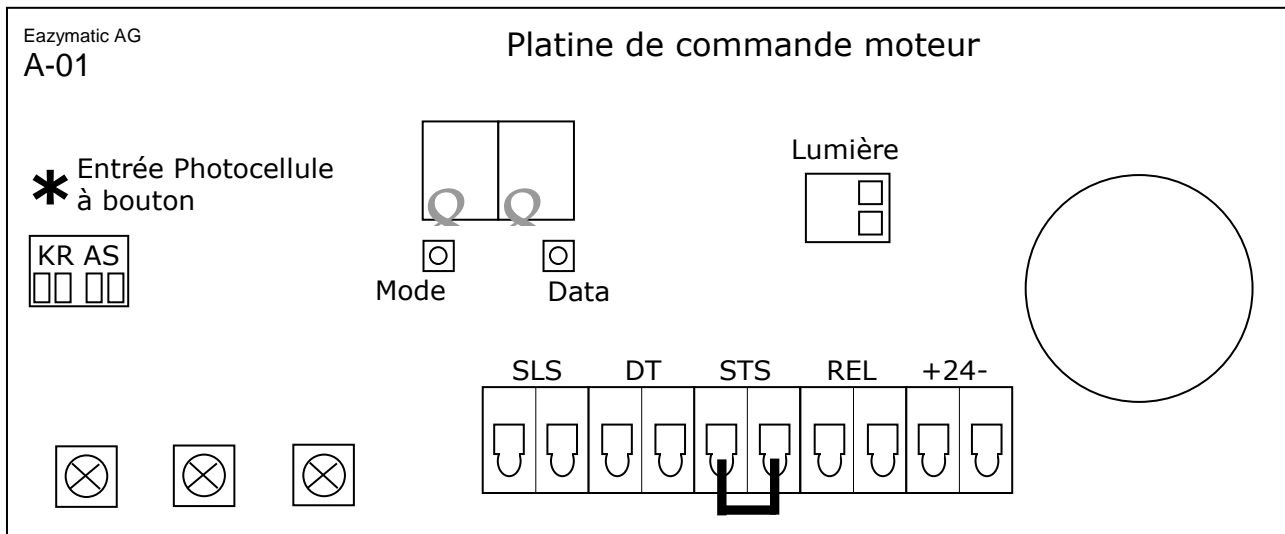

Un moteur de porte ne peut être utilisé qu'en gardant un **contact visuel**. Maintenir les personnes, les animaux et les véhicules à l'écart de la porte en mouvement jusqu'à sa fermeture ou son ouverture intégrale.



Toutes les unités de commande d'ouverture et de fermeture automatique d'une porte doivent être placées **hors de portée des enfants** à une hauteur de 1.8m.

Il doit être garanti que les enfants ne jouent pas avec la commande de porte.

Maintenir les enfants éloignés pendant la manœuvre de la porte. L'autocollant d'avertissement fourni doit être placé à un endroit bien visible.

4.1 Découplage manuel du moteur de la porte



Lors du découplage de la motorisation, des mouvements incontrôlés de la porte sont possibles si les ressorts sont faibles ou cassés ou si la porte n'est pas en équilibre.

La motorisation ne peut être découplée que lorsque la porte est fermée.

La porte est découplée manuellement en tirant à la verticale vers le bas le déverrouillage d'alarme (poignée sur le câble de la coulisse). Si le garage ne présente ni accès interne ni portes de service resp. portes annexes, il convient d'utiliser un *câble externe de déverrouillage* (Eazymatic Art. 30.10) et de l'installer en conséquence. Ainsi, la porte peut être également manœuvrée manuellement même en cas de coupure de courant en tournant la poignée de la porte de l'extérieur.

4.2 Remarques importantes sur la commande moteur A-01

Remarques générales

Anomalies :

En cas de défaut d'un élément de sécurité tel qu'une Photocellule ou une liste de sécurité, la porte peut être fermée par une impulsion permanente du poussoir pendant toute la fermeture. Si vous relâchez le poussoir pendant la fermeture, la porte retourne en position ouverte.

Listes de sécurité (Cat.2):

SLS (liste de sécurité active lors de la fermeture)

Si la porte rencontre un obstacle lors de la fermeture avec la liste de sécurité, la porte s'arrête et passe en position ouverte.

Photocellule électronique (bouton) :

La Photocellule électronique (Art. 40.503, émetteur+ récepteur) est directement raccordée à la platine de commande moteur. Elle est dotée d'un dispositif de neutralisation de photocellule qui opère automatiquement la lecture de la position de photocellule électronique pendant le cycle d'apprentissage et laisse passer la porte. Elle peut être activée ou désactivée sous la rubrique du menu point 7. (v p.10)

Vitesse de fermeture / d'ouverture :

La vitesse d'ouverture et de fermeture est réglée sous le menu n° 1 + 2. La vitesse de fermeture est réglée par défaut sur « Lent » (v p. 9). Si la vitesse de fermeture est modifiée, une liste de sécurité (Cat.2) (Art. 40.41) doit être installée et raccordée.

Fermeture automatique :

La Photocellule électronique est activée si vous choisissez une fermeture automatique. Si la fermeture automatique est de nouveau désactivée, la Photocellule électronique est également désactivée sous la rubrique 7. La Photocellule électronique se désactive automatiquement.

Eclairage :



Débrancher toujours le cordon de raccordement avant de poser ou de remplacer les ampoules.

La lampe halogène fournie est vissée sur la borne verte. Afin de garantir une grande longévité de la lampe halogène, il convient de ne pas la toucher avec les doigts.

Après une impulsion d'ouverture ou de fermeture, l'éclairage intégré s'allume pendant environ 3 minutes. La durée de fonctionnement de l'éclairage est réglable (v. p.9). L'éclairage du moteur s'éteint automatiquement lorsque l'on effectue des modifications dans le menu. Après avoir de nouveau défini le mode de base, l'ampoule se remet à briller selon le réglage effectué.

Utiliser l'ampoule suivante : 1 x lampe halogène, max. 10W / 12V
Les ampoules sont exclues de tout recours en garantie.

Diagnostic d'erreur :

Les codes d'erreur suivants sont affichés par la platine de commande moteur lors d'un incident :

- E 1 Tension d'exploitation interne inférieure à 24V. (evtl. court-circuit d'un appareil)
- E 2 Une entrée est sollicitée depuis plus de 60 s. .
- E 3 Le contact de sécurité porte de service a été activé pendant le mouvement de la porte.
- E 6 Pas de fin de course lue
- E 8 Service / Maintenance (Veuillez contacter votre revendeur spécialisé)

Recherche des défauts :

Incident	Cause possible	Remède
La porte ne se ferme pas et ne s'inverse pas en position OUVERT	- Un obstacle se trouve sur la course de la porte. - Le réglage de la porte est changé.	Enlever l'obstacle. Déclencher un nouveau cycle d'apprentissage. (Débrancher/rebrancher)
La porte se meut en position FERME et s'ouvre de nouveau immédiatement.	- La position FERMEE n'est pas réglée de manière optimale.	Redéfinir position FERME. (v p. 9)
La porte ne s'ouvre pas intégralement	- Un obstacle se trouve sur la course de la porte. - Le réglage de la porte est changé	Enlever l'obstacle. Déclencher un nouveau cycle d'apprentissage. (Débrancher/rebrancher)
Le moteur ne réagit pas	Voir diagnostic de défaut sur LCD	Voir diagnostic de défaut
Le moteur ne réagit pas à l'impulsion de la télécommande	- Batterie de télécommande vide. - Antenne d'émetteur non pointée. - Le garage forme un écran trop fort	Remplacer la batterie Pointer l'antenne vers la télécommande Raccorder l'antenne externe (Art. 20.700)



Toutes les unités de commande d'ouverture et de fermeture automatique d'une porte doivent être placées **hors de portée des enfants** à une hauteur de 1.8m.



- Débrancher toujours d'abord le cordon d'alimentation avant d'ouvrir le capot du moteur.
- Ne brancher que des appareils exclusivement sans potentiel



- Tous les câbles commande et secteur doivent être tirés séparément.
- N'utiliser que des poussoirs à impulsion. PAS DE SELECTEUR.
- En raccordant l'appareil, enlever préalablement les résistances et les cavaliers correspondants

4.3 Installation du récepteur

Débrancher le cordon d'alimentation et enlever le capot moteur.

Antenne (= fil noir, env. 12cm de long), « enfiler » le fil sur le côté du cadre de boîtier à travers le petit trou de l'intérieur vers l'extérieur et tirez le, tout en fixant les 3 cosses de contact du récepteur sous le bornier n° 1 - 2 - 3. Plier l'antenne en position horizontale. (v. Ill p.14)

4.4 Programmation de la télécommande

Appuyer pendant 2 secondes puis relâcher le poussoir sur le récepteur (Pt. 4). Désormais, la LED rouge clignote à une fréquence d'env. 2 Hz. Appuyer brièvement le poussoir (Pt 5) sur la télécommande pendant que la LED rouge du récepteur clignote. (La touche gauche ou droite avec 2 canaux). L'adresse de cette télécommande est enregistrée pour ce récepteur. De même, vous pouvez programmer plusieurs télécommandes sur cet émetteur au fur et à mesure.

Batterie de la télécommande: A23, Alcaline 12V

Les batteries sont exclues de tous recours en garantie.

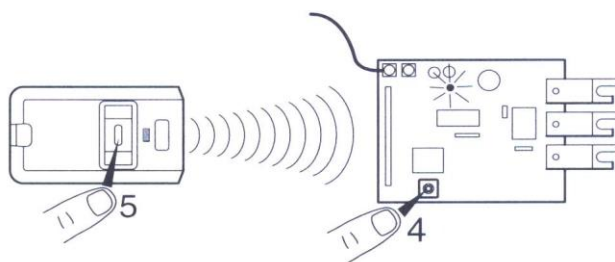

5.0 Maintenance

Les portes motorisées sont des équipements techniques soumis à de très grands efforts. Les équipements de ce type exigent une révision périodique ou régulière de leurs fonctionnalités. Une révision inclut la porte mais aussi sa motorisation. La maintenance inclut également le contrôle du bon fonctionnement de tous les composants majeurs pour la sécurité.

Cette motorisation est dotée d'une signalisation de révision. **Au bout de 3 ans d'exploitation ou de 10'000 mouvements, selon ce qui s'applique en premier, la lumière du moteur se met à clignoter en montant ou en descendant.** Cette indication signale que la motorisation doit être révisée. Veuillez contacter votre revendeur spécialisé pour les travaux d'entretien et de maintenance.

En cas de dysfonctionnements ou de dommages constatés sur le moteur, ce dernier doit être mis à l'arrêt, jusqu'à ce qu'un technicien vienne réparer la panne dans les règles de l'art.



Si le cordon d'alimentation de l'appareil est endommagé, il doit être remplacé par un cordon d'alimentation spécial disponible chez le fournisseur.